

Ogrzewanie

Chłodzenie

Świeże powietrze

Czyste powietrze



ComfoAir Q 350 TR



ComfoAir Q 450 ST
ComfoAir Q 600 ST

Przedmowa



Przed rozpoczęciem eksploatacji urządzenia należy dokładnie zapoznać się z treścią niniejszego dokumentu.

Z pomocą tego dokumentu możesz obsługiwać i przeprowadzać konserwację jednostki ComfoAir Q w sposób bezpieczny i optymalny. W dalszej części niniejszego dokumentu jednostka ComfoAir Q będzie nazywany „urządzeniem”. Urządzenie jest rozwijane i ulepszone w sposób ciągły. Dlatego może nieco różnić się od podanego opisu.

W niniejszym dokumencie użyto następujących piktogramów:

Symbol	Znaczenie
	Punkt, na który należy zwrócić uwagę.
	Zagrożenie w przypadku zaburzeń działania lub uszkodzenia jednostki wentylacyjnej.
	Niebezpieczeństwo zranienia.

!/? Pytania

Jeśli masz pytania albo chcesz zamówić nowy dokument lub nowe filtry, skontaktuj się z dostawcą. Dane kontaktowe głównego dostawcy można znaleźć na odwrocie niniejszego dokumentu.

Eksplatacja urządzenia

Urządzenie można eksploatować wyłącznie wtedy, gdy jest prawidłowo zainstalowane, zgodnie z instrukcjami i wytycznymi zawartymi w Podręczniku instalatora.

Urządzenie może być używane przez:

- dzieci w wieku 8 lat i powyżej;
- osoby o ograniczonych możliwościach fizycznych;
- osoby o ograniczonych zdolnościach sensorycznych;
- osoby o ograniczonych zdolnościach umysłowych;
- osoby z brakiem doświadczenia i wiedzy, jeśli znajdują się pod nadzorem lub zostały poinstruowane w kwestii obsługi urządzenia i rozumieją związane z tym zagrożenia.

Dzieci nie mogą bawić się urządzeniem. Czyszczenia i czynności konserwacyjnych nie mogą wykonywać dzieci pozostające bez nadzoru.

Wszelkie prawa zastrzeżone.

Niniejsza dokumentacja została sporządzona z najwyższą starannością. Wydawca nie ponosi odpowiedzialności za jakiegokolwiek szkody powstałe na skutek nieumieszczenia w niej informacji lub umieszczenia w niej nieprawidłowych informacji. W przypadku sporów wiążąca jest wersja niniejszej instrukcji w języku angielskim.

Spis treści

Przedmowa.....	2
1 Wstęp i bezpieczeństwo	5
2 Opis.....	6
2.1 Dostępne urządzenia operacyjne.....	6
2.2 Opcjonalne wyposażenie systemu.....	7
2.3 Przegląd jednostki.....	8
2.4 Przegląd wyświetlacza urządzenia.....	8
2.5 Struktura menu.....	10
3 Obsługa.....	11
3.1 Uzyskiwanie dostępu do wyświetlacza urządzenia.....	11
3.2 Aktywacja/dezaktywacja blokady dziecięcej	11
3.3 Jak poruszać się po menu urządzenia	11
3.4 Zmienianie przepływu powietrza.....	12
3.4.1 Przelącznik łazienkowy (funkcja PRZEWIETRZANIE z łazienki)	12
3.4.2 Zmiana ręczna na wyświetlaczu urządzenia.....	12
3.4.3 Maksymalny (PRZEWIETRZANIE) na określony czas	13
3.4.4. Zatrzymywanie przepływu powietrza na określony czas	13
3.4.5 Minimalny (NIEOBECNOŚĆ) przez określony czas nieobecności	14
3.5 Ustawianie opcji komfortu	15
3.5.1 Profil temperatury	15
3.5.2 Sterownik nagrzewnicy wtórnej na określony czas.....	16
3.5.3 Program wentylacji	16
3.5.4 Bypass odzysku ciepła na określony czas	18
3.5.5. Zatrzymywanie jednostki ComfoCool Q na określony czas.....	18
3.6 Sprawdzanie statusu urządzenia.....	19
3.7 Ustawianie zegara urządzenia	21
3.8 Ustawianie języków wyświetlacza urządzenia.....	22
3.9 Ustawianie jasności wyświetlacza urządzenia	22
3.10 Opcje kasowania	23
3.11 Tryb zaawansowany.....	23
3.11.1 Przelączanie między trybem podstawowym i zaawansowanym	23
3.11.2 STER. CZUJNIKAMI ²	24
3.11.3 PROFIL TEMPERATURY ²	24
3.11.4 JEDNOSTKI ²	25
3.11.5 WYKRYWANIE PORY ROKU ²	25
3.11.6 USTAWIENIA RF ^{2,8}	25
3.11.7 NAGRZEWNICA WTÓRNA ^{2,3}	25

² To menu jest widoczne tylko, gdy aktywny jest tryb zaawansowany.

³ To menu jest widoczne tylko, gdy do urządzenia podłączony jest sprzęt pomocniczy.

⁸ To menu jest widoczne tylko, gdy jednostka wykonuje funkcję RF.

4	Certyfikacja i gwarancja.....	26
5	Konserwacja	27
	5.1 Napelnianie odpływu skroplin	27
	5.2 Czyszczenie urządzenia operacyjnego	27
	5.3 Czyszczenie kratki	27
	5.4 Czyszczenie zaworów	28
	5.5 Wymiana filtrów wewnętrznych	29
	5.5.1 Wyświetlanie stanu filtra	29
	5.5.2 Odkładanie ostrzeżenia dotyczącego filtrów	29
	5.5.3 Instrukcja wymiany.....	30
	5.6 Wymiana lub czyszczenie filtra zewnętrznego	30
6	Awarie.....	31
	6.1 Przepływ powietrza jest inny niż oczekiwany.	32
	6.2 Kondensacja na zewnętrznej części urządzenia i/lub kanałach powietrza	32
	6.3 Aktualizacja oprogramowania	32
	6.4 Jednostka ComfoCool Q600 nie włącza się.....	32
	6.5 Nagrzewnica wtórna nie włącza się	32
	6.6 Powietrze nawiewane jest zbyt chłodne	32
7	Szkic wymiarowy	33

1 Wstęp i bezpieczeństwo

Urządzenie to element zrównoważonego systemu wentylacyjnego z odzyskiem ciepła, zapewniający energooszczędną wentylację w budynkach.

Zrównoważona wentylacja oznacza, że zanieczyszczenia z kuchni, łazienki, WC i pomieszczeń gospodarczych zostają odprowadzone, a taka sama ilość świeżego powietrza jest doprowadzana do salonu i sypialni. Szczeliny pod drzwiami lub obok nich zapewniają dobry przepływ powietrza w mieszkaniu.

⚠ Dopilnuj, aby szczeliny pod drzwiami lub obok nich nigdy nie były zasłonięte. Na przykład przez meble, uszczelnienia lub grubą wykładzinę.

System zrównoważonej wentylacji składa się z:

- Jednostki wentylacyjnej (A);
- Systemu przewodów do nawiewu powietrza zewnętrznego (B);
- Systemu przewodów do wywiewu powietrza wewnętrznego (C);
- Zaworów i/lub kratki zasilających w salonie i sypialniach (D);
- Zaworów i/lub kratki odprowadzających w kuchni, łazience, WC i (jeśli są obecne) w pomieszczeniu gospodarczym (E).

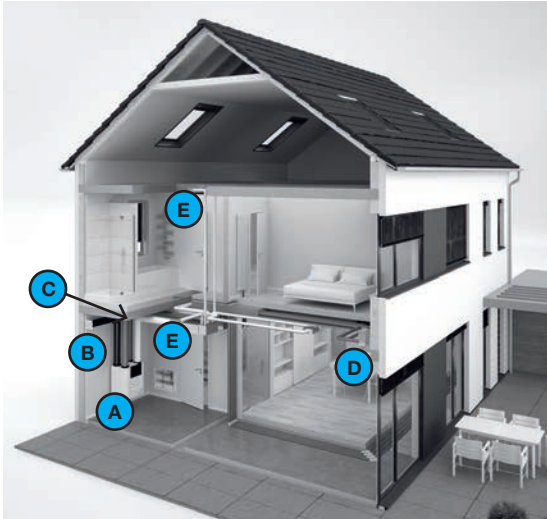

Przepisy dotyczące bezpieczeństwa

- Zawsze należy przestrzegać przepisów dotyczących bezpieczeństwa, stosować się do ostrzeżeń, komentarzy i instrukcji w sposób zalecany w niniejszym dokumencie. Niestosowanie się do przepisów dotyczących bezpieczeństwa, ostrzeżeń, uwag i instrukcji umieszczonych w niniejszym dokumencie, może doprowadzić do obrażeń ciała lub uszkodzeń urządzenia.

- Nie otwieraj obudowy. Instalator upewnia się, czy wszystkie części, które mogą spowodować obrażenia, są zabezpieczone obudową;
- Montaż, uruchomienie i konserwacja powinny być przeprowadzone przez wykwalifikowanego instalatora, chyba że instrukcja stanowi inaczej. Osoba bez kwalifikacji może spowodować obrażenia ciała lub uszkodzenie funkcjonowania układu wentylacji;
- Nie wolno modyfikować urządzenia ani specyfikacji podanych w niniejszym dokumencie. Modyfikacja może spowodować obrażenia ciała lub uszkodzenie funkcjonowania układu wentylacji;
- Nie odłączaj zasilania jednostki wentylacyjnej, chyba że instrukcja obsługi nakazuje inaczej. Może to prowadzić do gromadzenia się wilgoci i skutkować problemami z pleśnią.
- Czyść wszystkie kratki systemu w mieszkaniu i poza nim co najmniej raz na sześć miesięcy;
- Czyść wszystkie zawory systemu w mieszkaniu co najmniej raz na sześć miesięcy;
- Filtry należy wymieniać co najmniej raz na pół roku. Zapewni to komfortową i zdrową jakość powietrza oraz zabezpieczy urządzenie przed zanieczyszczeniem.

Użytkowanie podczas klęsk żywiołowych







Jeśli podczas klęski występuje konieczność zamknięcia wszystkich drzwi i okien, należy również wyłączyć urządzenie. Można to zrobić w jeden z następujących sposobów:

- Odłącz grupę zasilania w skrzynce bezpiecznikowej, do której urządzenie jest podłączone;
- Odłącz przewód zasilający z gniazdka, do którego urządzenie jest podłączone.

2 Opis

2.1 Dostępne urządzenia operacyjne

Do urządzenia można podłączyć jedno lub więcej urządzeń sterujących. Niektóre urządzenia mają tylko sterowanie ręczne, a inne dodatkowo również automatyczne. Takie automatyczne sterowanie jest oparte na harmonogramie czasowym (programie) albo na pomiarach temperatury, wilgotności względnej lub innych warunków. Do jednostki można podłączyć jedno lub więcej następujących urządzeń operacyjnych:

Element	Nazwa	Opis działania
	Zehnder ComfoSense C 67 ¹⁰	Do zdalnego ręcznego i automatycznego sterowania jednostką wentylacyjną. Sterowanie automatyczne opiera się na ustawieniach urządzenia i regulowanym programie. Jest to urządzenie ze sterowaniem przewodowym i z bezprzewodowym odbiornikiem.
	Zehnder ComfoSwitch C 67	Do podstawowego zdalnego ręcznego i automatycznego sterowania jednostką. Sterowanie automatyczne opiera się na ustawieniach urządzenia. Jest to sterowanie przewodowe.
	Aplikacja sterująca Zehnder ComfoControl	Do zdalnego ręcznego i automatycznego sterowania jednostką za pomocą smartfona lub tabletu (zgodność z systemami iOS i Android). Sterowanie automatyczne opiera się na ustawieniach urządzenia i regulowanym programie. Jest to sterowanie bezprzewodowe. Aplikacja ComfoControl wymaga podłączonego modułu ComfoConnect LAN C.
	Zehnder RFZ ¹⁰	Do zdalnego ręcznego sterowania jednostką wentylacyjną. Jest to sterowanie bezprzewodowe.
	Czujnik wilgotności ¹⁰ Zehnder	Do zdalnego automatycznego sterowania jednostką wentylacyjną. Sterowanie automatyczne opiera się na ilości wilgoci. Jest to czujnik przewodowy podłączony do modułu przyłączeniowego OPTION BOX. ¹⁰
	Czujnik CO ₂ ¹⁰ Zehnder	Do zdalnego automatycznego sterowania jednostką wentylacyjną. Sterowanie automatyczne opiera się na ilości CO ₂ . Jest to czujnik przewodowy podłączony do modułu przyłączeniowego OPTION BOX. ¹⁰
	Przełącznik łazienkowy ¹⁰	Do ręcznego przełączania z łazienki jednostki wentylacyjnej do funkcji PRZEWIETRZ. Jest to czujnik przewodowy podłączony do modułu przyłączeniowego OPTION BOX. ¹⁰

¹⁰ Niedostępne w urządzeniu podstawowym

2.2 Opcjonalne wyposażenie systemu

Instalator może połączyć kilka urządzeń z jednostką wentylacyjną, aby rozszerzyć funkcjonalność systemu.

Element	Nazwa	Opis działania
	Rozdzielacz Zehnder ComfoSplitter	Udostępnia 5 dodatkowych opcji połączeń sieci ComfoNet, gdy rozdzielacz ComfoSplitter jest podłączony do zasilania 230 V.
	Zehnder ComfoConnect KNX C	Udostępnia opcje połączeń KNX.
	Zehnder ComfoConnect LAN C	Udostępnia opcje połączeń sieci LAN do zdalnego sterowania za pomocą aplikacji ComfoControl.
	Zehnder ComfoCool Q600 ¹⁰	Obniża temperaturę i wstępnie reguluje wilgotność powietrza nawiewanego.
	Moduł przyłączeniowy ¹⁰ Zehnder (Option Box)	Udostępnia dodatkowe opcje połączeń.
	Zehnder ComfoFond-L Q ¹⁰ (lub regulowany gruntowy wymiennik ciepła)	Wstępnie reguluje temperaturę powietrza z zewnątrz przed wejściem do jednostki wentylacyjnej. To urządzenie pomocnicze jest podłączone do modułu przyłączeniowego OPTION BOX. ¹⁰
	Przepustnica do GWC ¹⁰ (trójnik z przepustnicą i siłownikiem 230V, powietrzny gruntowy wymiennik ciepła)	Wstępnie reguluje temperaturę powietrza z zewnątrz przed wejściem do jednostki wentylacyjnej. To urządzenie pomocnicze jest podłączone do modułu przyłączeniowego OPTION BOX. ¹⁰
	Nagrzewnica wtórna ¹⁰	Podnosi temperaturę powietrza nawiewanego. To urządzenie pomocnicze jest podłączone do modułu przyłączeniowego OPTION BOX. ¹⁰
	Filtr zewnętrzny	Filtruje pyłki z powietrza zewnętrznego.
	Ostrzeżenie o usterce lub o zabrudzonym filtrze ¹⁰	Zdalnie sprawdza status błędu jednostki. To urządzenie pomocnicze jest podłączone do modułu przyłączeniowego OPTION BOX. ¹⁰
	Przełącznik trybu gotowości ¹⁰	Zdalnie wyłącza urządzenie. To urządzenie pomocnicze jest podłączone do modułu przyłączeniowego OPTION BOX. ¹⁰
	Zehnder RF-PCB	Odbiornik bezprzewodowy RF do łączności bezprzewodowej bez użycia jednostki ComfoSense C. Odbiornik bezprzewodowy RF do łączności bezprzewodowej. Ten element wyposażenia pomocniczego jest wbudowany w jednostkę i niewidoczny z zewnątrz.

¹⁰ Niedostępne w urządzeniu podstawowym

2.3 Przegląd jednostki

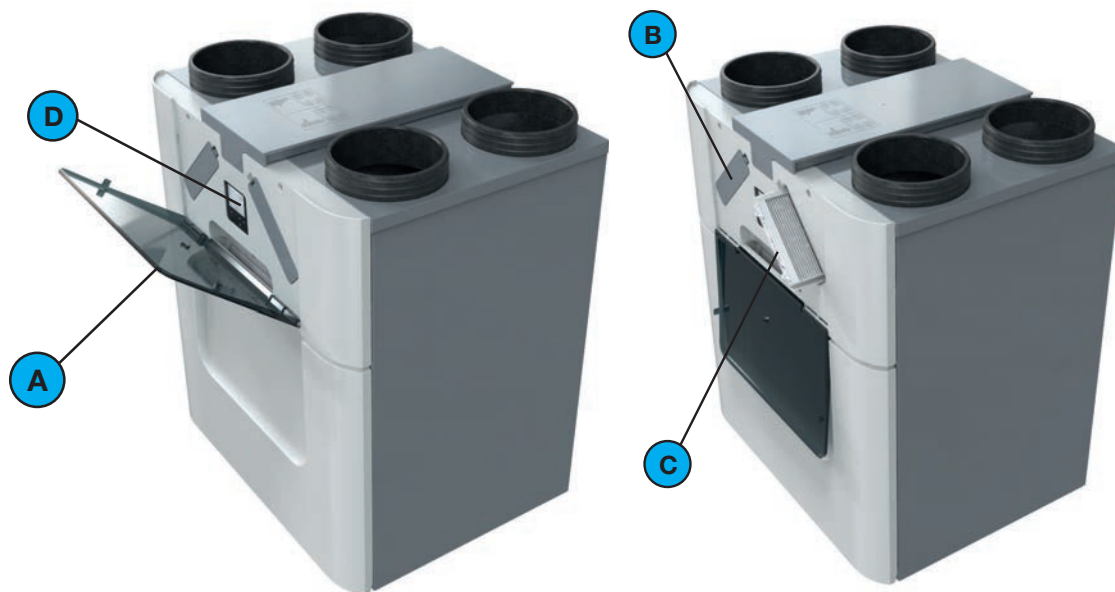

Pozycja	Element
A	Półprzezroczysta osłona wyświetlacza i pokryw filtrów.
B	2 pokrywy filtra zapewniające łatwy dostęp do filtrów.
C	2 filtry do filtrowania powietrza.
D	Wyświetlacz do obsługi urządzenia.

2.4 Przegląd wyświetlacza urządzenia

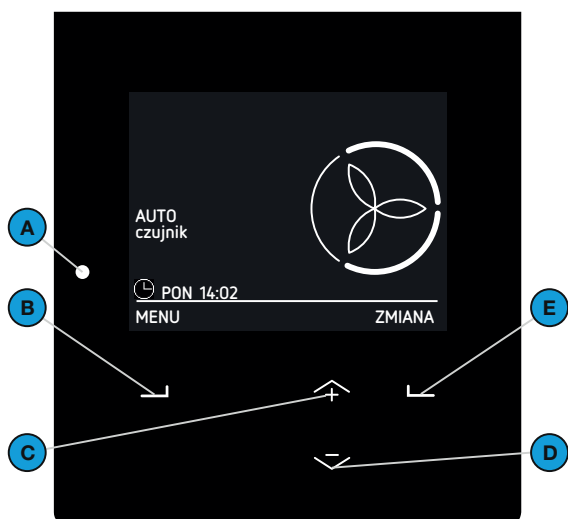

Pozycja	Element
A	Diodowy wskaźnik statusu. <ul style="list-style-type: none"> ■ Wł. = urządzenie działa prawidłowo; ■ Wyl. = urządzenie jest pozbawione zasilania albo wyświetlacz jest w użyciu; ■ Powoli miga (co sekundę) = ostrzeżenie (wymień filtry albo aktywny TRYB SERWISOWY); ■ Szybko miga (cztery razy na sekundę) = błąd.
B	Przycisk uniwersalny. Funkcja zależy od aktualnego tekstu na wyświetlaczu nad przyciskiem.
C	Przycisk „w górę” do: <ul style="list-style-type: none"> ■ Zwiększenie st. wart.; ■ Zwiększenie wartości; ■ Wybierz poprzednią pozycję.
D	Przycisk „w dół” do: <ul style="list-style-type: none"> ■ Zmniejszenie st. wart.; ■ Zmniejszenie wartości; ■ Wybierz następną pozycję.
E	Przycisk uniwersalny. Funkcja zależy od aktualnego tekstu na wyświetlaczu nad przyciskiem.

W jednostce dostępne są dwa tryby użytkownika:

- Tryb podstawowy zapewnia dostęp do ogólnych ustawień i informacji na ekranie głównym i na ekranie menu.





Gdy tryb podstawowy jest aktywny, w lewym górnym rogu wyświetlacza wyświetlany jest symbol .



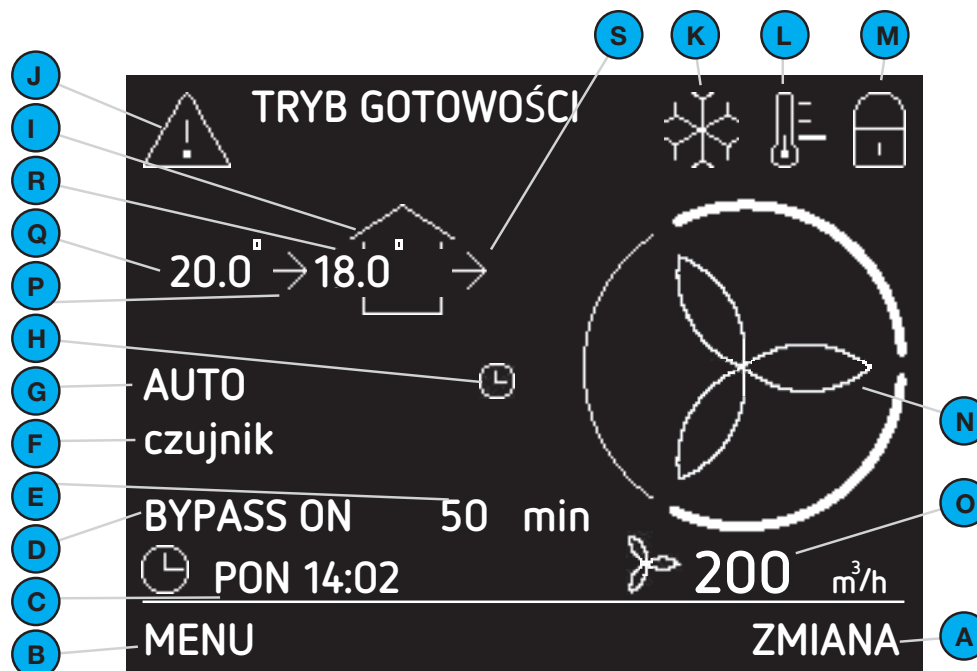





- Tryb zaawansowany zapewnia dostęp do bardziej szczegółowych informacji na ekranie głównym i na ekranie menu. Wszystkie informacje z trybu podstawowego są również dostępne w trybie zaawansowanym.

Gdy tryb zaawansowany jest aktywny, w lewym górnym rogu wyświetlacza wyświetlany jest symbol .

Przegląd ekranu głównego



Pozycja	Element
A	Bieżąca funkcja przycisku uniwersalnego pod nim.
B	Bieżąca funkcja przycisku uniwersalnego pod nim.
C	Bieżący dzień i godzina.
D	Bieżąca działająca funkcja
E	Czas pozostały do zakończenia bieżącej działającej funkcji
F	Aktualnie aktywne sterowanie zautomatyzowane.
G	Aktualny tryb wentylacji: <ul style="list-style-type: none"> AUTOMATYCZNY = przepływ powietrza jest ustawiony przez program wentylacji; REŹCZNY = przepływ powietrza jest ustawiony przez użytkownika.
H	Tymczasowe nadrzędne działanie PROGRAMU WENTYLACJI.
I	Aktualny tryb wentylatora: <ul style="list-style-type: none"> brak ikony = oba wentylatory działają (RÓWNOWAGA);  = wentylator wywiewny nie działa (TYLKO NAWIEW);  = wentylator nawiewny nie działa (TYLKO WYWIEW);  = żaden z wentylatorów nie działa
J	Aktualne ostrzeżenie lub komunikat o błędzie: <ul style="list-style-type: none">  = ostrzeżenie;  = błąd.
K	ComfoCool Q600 ¹⁰ działa.

Pozycja	Element
L	Aktualny ustawiony profil temperatury: <ul style="list-style-type: none"> brak ikony = NORMALNY.  = CIEPŁY;  = CHŁODNY.
M	Blokada dziecięca aktywna.
N	Aktualny ustawiony przepływ powietrza: <ul style="list-style-type: none">  = ST. NIEOB. (nieobecność)  = ST. WENT. 1 (niski)  = ST. WENT. 2 (średni)  = ST. WENT. 3 (wysoki) Jeśli sterowanie zautomatyzowane wymaga większego przepływu powietrza od ustawionego, segment dodatkowego przepływu powietrza miga.
Opcja dostępna tylko w trybie zaawansowanym	
O	Aktualny przepływ powietrza w m ³ /h lub l/s.
P	Aktualny tryb wentylatora nawiewnego: <ul style="list-style-type: none"> brak ikony = wentylator nie działa;  = wentylator działa.
Q	Aktualna temperatura powietrza zewnętrznego w °C lub °F. (Widoczna tylko wtedy, gdy wentylator nawiewny jest aktywny)
R	Aktualna temperatura powietrza nawiewanego w °C lub °F. (Widoczna tylko wtedy, gdy wentylator nawiewny jest aktywny)
S	Aktualny tryb wentylatora wywiewnego: <ul style="list-style-type: none"> brak ikony = wentylator nie działa;  = wentylator działa.

¹⁰ Niedostępne w urządzeniu podstawowym

2.5 Struktura menu

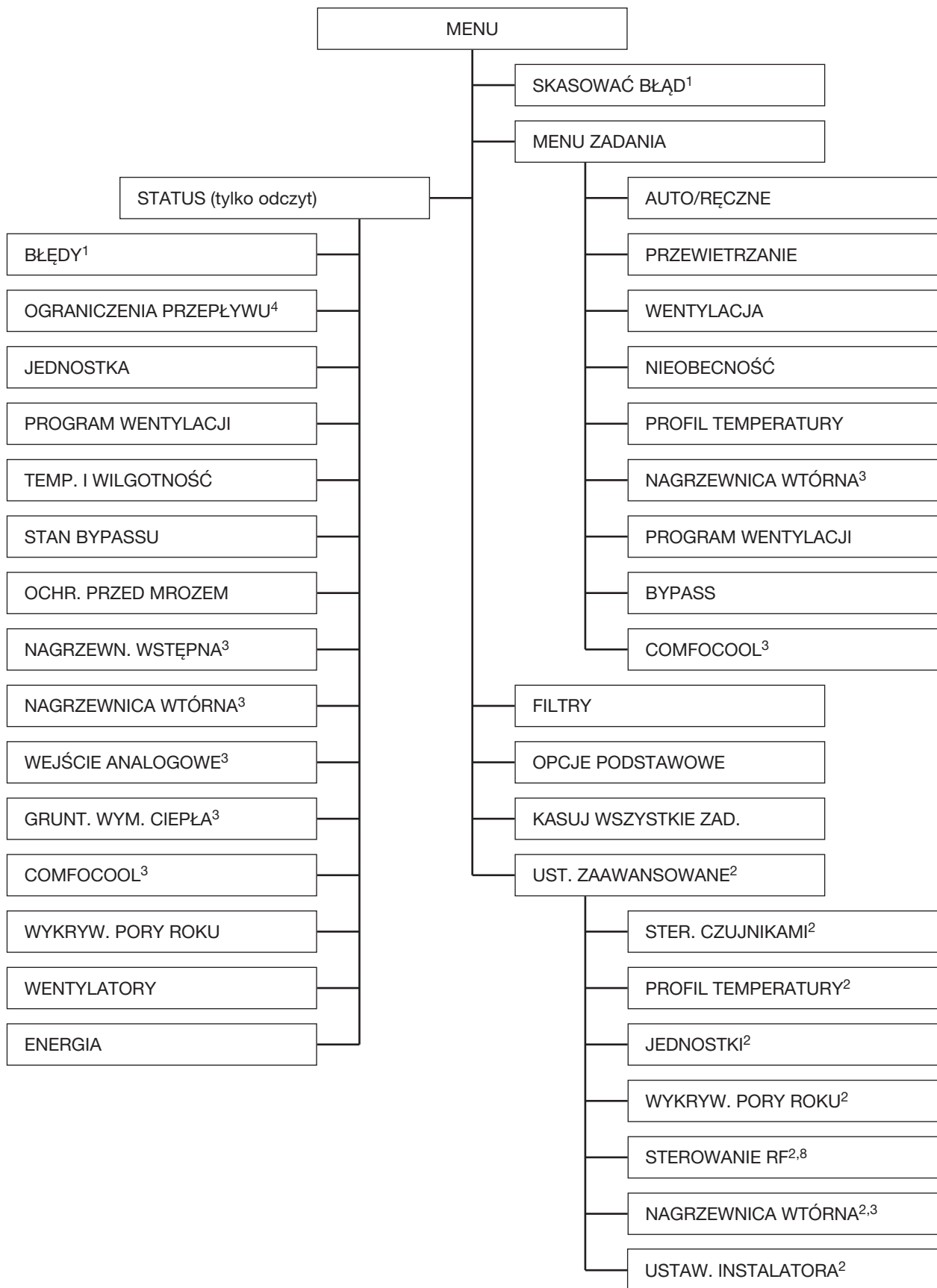

¹ To menu jest widoczne tylko, jeśli wystąpią błędy.

² To menu jest widoczne tylko, gdy aktywny jest tryb zaawansowany.

³ To menu jest widoczne tylko, gdy do urządzenia podłączony jest dodatkowy sprzęt.

⁴ To menu jest widoczne tylko, gdy zautomatyzowany sterownik wymaga innego ustawienia przepływu powietrza niż zadane.

⁸ To menu jest widoczne tylko, gdy jednostka posiada funkcję RF.

3 Obsługa

Aby jednostka działała prawidłowo, muszą być spełnione pewne ważne warunki:

- Dopilnuj, aby w tym samym pomieszczeniu co jednostka nie znajdował się suszarka kondensacyjna. Może ona spowodować wilgotność wyższą od tej, dla której skonstruowano jednostkę;
- Dopilnuj, aby szczeliny pod drzwiami lub obok nich nigdy nie były zasłonięte. Na przykład przez meble, uszczelnienia lub grubą wykładzinę.

Do obsługi jednostki służy jej własny wyświetlacz, przełącznik lub czujnik. W domu (np. w kuchni) można zamontować jeden lub więcej przełączników i/lub czujników.

Jeśli w mieszkaniu jest więcej przełączników i/lub czujników, jednostka przyjmie najwyższe wymagane ustawienie wentylacji.

Zależnie od typu zastosowanego przełącznika jednostka jest obsługiwana automatycznie albo ręcznie. Więcej informacji na temat eksploatacji zamontowanych przełączników i czujników można znaleźć w instrukcjach obsługi tych przełączników i czujników. Więcej informacji na temat eksploatacji wyświetlacza urządzenia można znaleźć w niniejszym dokumencie.



3.1 Uzyskiwanie dostępu do wyświetlacza urządzenia

Dla oszczędności energii ekran wyświetlacza urządzenia jest przeważnie wyłączony. Wyświetlacz wyłącza się automatycznie po 15 minutach braku aktywności.

Następujące czynności uaktywniają ekran:

- Otwarcie półprzezroczystej osłony;
- Naciśnięcie dowolnego klawisza na wyświetlaczu.



3.2 Aktywacja/dezaktywacja blokady dziecięcej

Z myślą o zapobieganiu niepożądanym zmianom w ustawieniach wyświetlacz urządzenia wyposażono w blokadę dziecięcą. Zawsze, gdy blokada dziecięca jest włączona na ekranie głównym widoczny jest symbol .

Aby aktywować lub dezaktywować blokadę dziecięcą, wybierz i przytrzymaj MENU na ekranie głównym przez 4 sekundy.

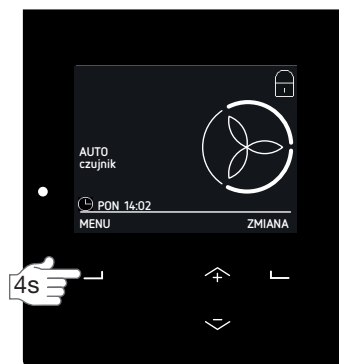

3.3 Jak poruszać się po menu urządzenia

1. Otwórz półprzezroczystą osłonę.
2. Wybierz MENU, aby uzyskać dostęp do menu.
3. Użyj przycisków w górę i w dół, aby poruszać się do przodu i wstecz przez menu.
4. Gdy strzałka wyboru znajduje się przed żądaną opcją, wybierz POTWIERDZIĆ.



Po zakończeniu wyboru wszystkich opcji operacyjnych:

1. Naciskaj WSTECZ do czasu, aż dotrzesz do ekranu głównego.
2. Zamknij półprzezroczystą osłonę.

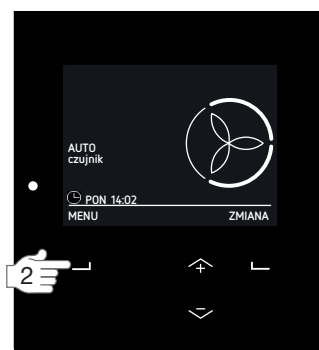

3.4 Zmianianie przepływu powietrza

Czyste powietrze w domu jest ważne dla naszego zdrowia. Warto na przykład wiedzieć, że każdy z nas w ciągu godziny zużywa 25 m³ (25 000 litrów) świeżego powietrza? Ponadto z domu trzeba usuwać powietrze zawierające zanieczyszczenia, takie jak CO₂. Dlatego dobra wentylacja jest bezwzględnie koniecznością. Zrównoważona wentylacja załatwia sprawę w wygodny sposób.

Jednostkę można ustawić tak, aby automatycznie doprowadzała niezbędne czyste powietrze, ale można też zastosować inne ustawienia w razie zapotrzebowania na większy lub mniejszy przepływ powietrza.

3.4.2 Zmiana ręczna na wyświetlaczu urządzenia



Aby zmienić przepływ powietrza, naciśnij przycisk w górę lub w dół, aby wybrać żądany tymczasowy przepływ powietrza.

Kiedy rozpoczyna się następny krok PROGRAMU WENTYLACJI lub po upływie maksymalnie dwóch godzin, urządzenie automatycznie przełączy się z powrotem na tryb AUTO.

Aby ustawić stałą zmianę przepływu powietrza:

1. Przejdź do MENU ZADANIA według wskazówek z punktu „Jak poruszać się po menu urządzenia”.
2. Przejdź do pozycji AUTOMATYCZNE/RĘCZNE.
3. Przejdź do pozycji RĘCZNY.
4. Wybierz żądany przepływ powietrza za pomocą przycisków w górę i w dół.
 - A (nieobecność), jeśli dom będzie pusty;
 - 1 (niski), jeśli poziom wentylacji ma być niski;
 - 2 (średni), jeśli poziom wentylacji ma być normalny;
 - 3 (wysoki), jeśli organizujesz przyjęcie, gotujesz albo idziesz pod prysznic.
5. Wybierz POTWIERDZIĆ.
6. Wybierz POTWIERDZIĆ.

Zatrzymanie trybu RĘCZNEGO:

1. Powtórz kroki 1 i 2.
2. Przejdź do pozycji AUTOMATYCZNY.

 **W niektórych przypadkach ustawienie przepływu powietrza można zmieniać przez wewnętrzne sterowanie oprogramowania, np. ustawienia STER. CZUJNIKAMI². W menu OGRANICZENIA PRZEPŁYWU można zobaczyć, czy i które sterowanie oprogramowania automatycznie ogranicza przepływ powietrza.**

3.4.1 Przełącznik łazienkowy (funkcja PRZEWIETRZANIE z łazienki)



Jednostka jest wyposażona w opcjonalny sterownik czasowy pozwalający na szybkie zmniejszenie poziomu wilgotności w łazience. Aby to zrobić, należy ustawić przepływ powietrza na ST. WENT. 3 za pomocą przełącznika w łazience. Z przełącznikiem łazienkowym współpracują dwa zegary:

- Opóźnienie wyłączenia⁹ = czas, w którym jednostka będzie nadal działać przy ST. WENT. 3 po wyłączeniu przełącznika łazienkowego
- Opóźnienie włączenia⁹ = czas, po którym jednostka zacznie działać przy ST. WENT. 3 po włączeniu przełącznika łazienkowego.

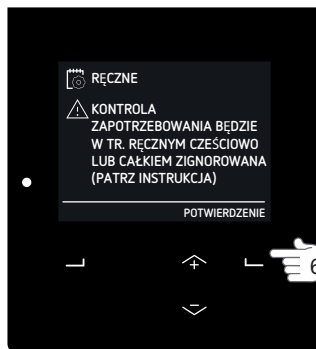
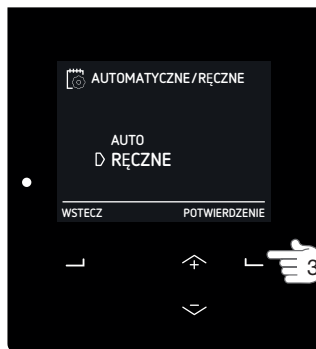
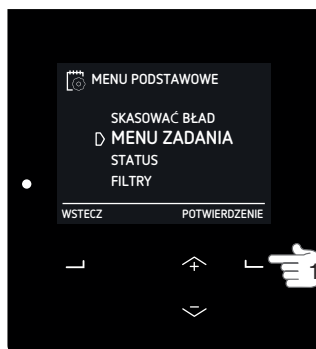

² To menu jest widoczne tylko, gdy aktywny jest tryb zaawansowany.

⁹ Tę wartość nastawia instalator.

3.4.3 Maksymalny (PRZEWIETRZANIE) na określony czas



Istnieje możliwość ustawienia zegara w ST. WENT. 3 ustawienia przepływu powietrza. Dzięki temu nie trzeba z powrotem zmieniać ustawienia przepływu powietrza po przyjęciu, gotowaniu czy prysznicu. Wystarczy ustawić oczekiwany czas potrzebny w ST. WENT. 3 ustawienia przepływu powietrza.

1. Przejdź do MENU ZADANIA według wskazówek z punktu „Jak poruszać się po menu urządzenia”.
2. Przejdź do pozycji PRZEWIETRZANIE.
3. Przejdź do pozycji ZEGAR.
4. Wybierz żądany czas trwania za pomocą przycisków w górę i w dół.
5. Wybierz POTWIERDZIĆ.

Zatrzymaj przewietrzanie przed zakończeniem czasu zegara:

1. Powtórz kroki 1 i 2.
2. Przejdź do pozycji WYŁ.

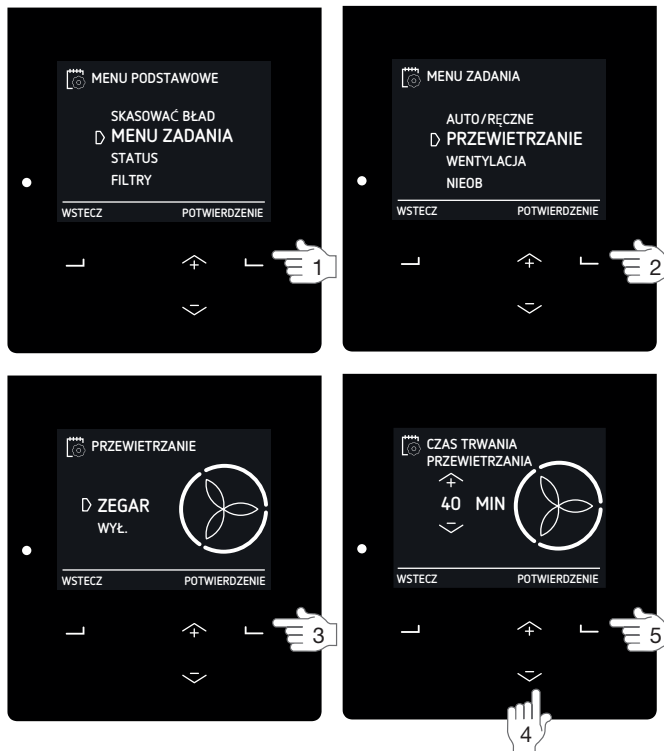

3.4.4 Zatrzymywanie przepływu powietrza na określony czas



W razie potrzeby można tymczasowo wyłączyć wentylator nawiewny lub wywiewny. Wyłączenie wentylatora nawiewnego może okazać się przydatne, aby zapobiec na przykład przedostawaniu się nieprzyjemnych zapachów z zewnątrz.

1. Przejdź do MENU ZADANIA według wskazówek z punktu „Jak poruszać się po menu urządzenia”.
2. Przejdź do pozycji WENTYLACJA.
3. Przejdź do:
 - TYLKO NAWIEW, jeśli chcesz zatrzymać wywiew powietrza;
 - TYLKO WYWIEW, jeśli chcesz zatrzymać nawiew powietrza (jeśli jest dostępne);
4. Wybierz żądany czas trwania za pomocą przycisków w górę i w dół.
5. Wybierz POTWIERDZIĆ.
6. Wybierz POTWIERDZIĆ.

Uruchom przepływ powietrza przed zakończeniem czasu zegara:

1. Powtórz kroki 1 i 2.
2. Przejdź do pozycji NAW I WYW.

! Nie należy używać tej funkcji do wyłączania wentylacji w czasie klęsk żywiołowych. Wówczas należy postępować według instrukcji zawartych w punkcie „Wstęp i bezpieczeństwo”.

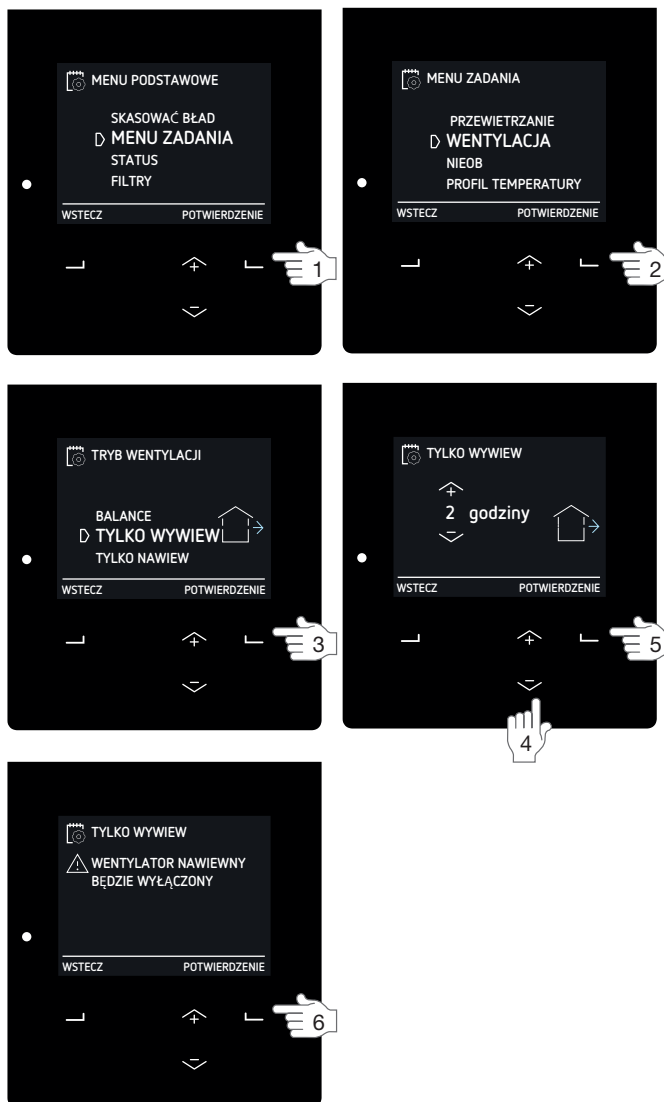

3.4.5 Minimalny (NIEOBECNOŚĆ) przez określony czas nieobecności



Istnieje możliwość ustawienia zegara w ST. NIEOB. ustawienia przepływu powietrza.

Dzięki temu nie trzeba z powrotem zmieniać ustawienia przepływu powietrza po powrocie do domu. Wystarczy ustawić oczekiwany czas potrzebny w ST. NIEOB. ustawienia przepływu powietrza. W tym nastawionym czasie wszystkie harmonogramy będą ignorowane.

Najlepiej nastawić czas zakończenia nieco wcześniej przed planowanym powrotem do domu. Dzięki temu wrócimy do domu w stanie komfortowym i świeżym (np. po długich wakacjach).

1. Przejdź do MENU ZADANIA według wskazówek z punktu „Jak poruszać się po menu urządzenia”.
2. Przejdź do pozycji NIEOBECNOŚĆ.
3. Przejdź do pozycji DO.
4. Ustaw planowaną godzinę powrotu przyciskami w górę i w dół.
5. Wybierz POTWIERDŹ dla każdej cyfry.

Zatrzymaj tryb nieobecności przed zakończeniem czasu zegara:

1. Powtórz kroki 1 i 2.
2. Przejdź do pozycji WYŁ.



3.5 Ustawianie opcji komfortu

Oddychanie, gotowanie, branie prysznica i korzystanie z toalety: wszystkie czynności domowe, które generują wilgoć i zanieczyszczenie powietrza. Ciągła wentylacja jest niezbędna do odświeżania powietrza oraz utrzymywania go w stanie zdrowym i komfortowym. Zaniedbywanie tej sprawy może skutkować problemami z grzybami, bakteriami, roztocznymi, plamami wilgoci i niepożądanymi zapachami. Jednak problemy na tym się nie kończą. Są jeszcze problemy zdrowotne, jak alergie, zespół zaburzeń oddechowych i bóle głowy. Wszystkie te kłopoty wpływają na nasze zdrowie, koncentrację, codzienne życie oraz wydajność.

Poza minimalizowaniem problemów z CO₂ i wilgocią może również niwelować problemy z ogrzewaniem dzięki sterownikowi bypass i opcjonalnie podłączonym urządzeniom pomocniczym.

W jednostce można również ustawić tryb AUTOMATYCZNY, aby uzyskać możliwie najbardziej optymalny klimat wewnątrz pomieszczeń dzięki wentylacji oraz zamontowanym opcjonalnie podłączonym urządzeniom pomocniczym. Domyślne ustawienia fabryczne jednostki mają za zadanie zapewniać komfort na poziomie oczekiwanym przez przeciętnego człowieka.

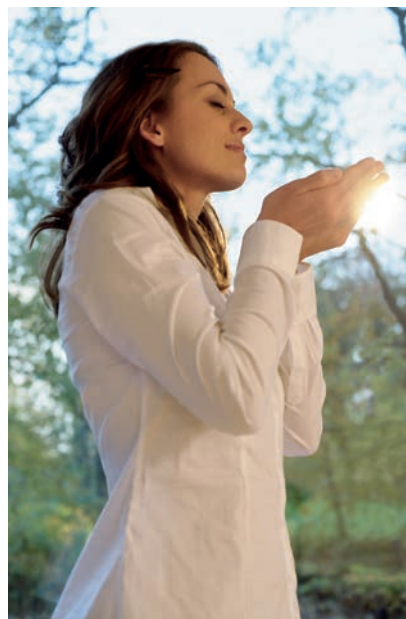

3.5.1 Profil temperatury

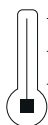

Wielkość odzysku ciepła jest sterowana automatycznie w oparciu o nastawiony profil temperatury. Wpływ profilu temperatury na klimat wewnątrz pomieszczeń jest głównie zauważalny w porach przejściowych (jesienią i wiosną) i jest ograniczony przez warunki zewnętrzne. Jeśli instalacja jest wyposażona w jedną lub więcej następujących opcji, będzie bardziej funkcjonalna i mniej zależna od pór roku:

- aktywne chłodzenie (np. ComfoCool Q);
- urządzenie grzewcze (np. nagrzewnica wtórna);
- regulowany gruntowy wymiennik ciepła (np. ComfoFond-L Q).

1. Przejdź do MENU ZADANIA według wskazówek z punktu „Jak poruszać się po menu urządzenia”.
2. Przejdź do pozycji PROFIL TEMPERATURY.
3. Przejdź do żądanego profilu temperatury.
 - CIEPŁY: jeśli preferujesz generalnie wyższe temperatury pokojowe;
 - NORMALNY: jeśli preferujesz średnie temperatury pokojowe; (ustawienie domyślne)
 - CHŁODNY: jeśli preferujesz generalnie niższe temperatury pokojowe.

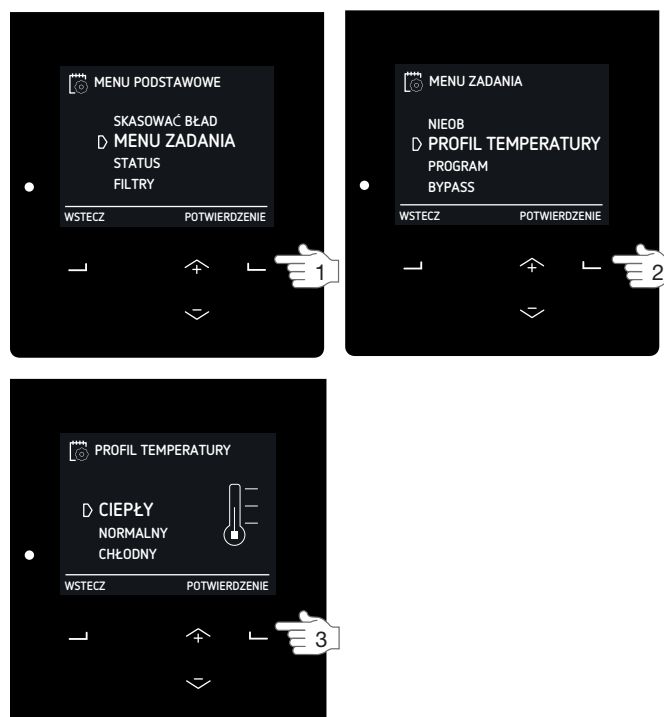

3.5.2 Sterownik nagrzewnicy wtórnej na określony czas



Jeśli do jednostki jest podłączona nagrzewnica wtórna, to można jej używać w sezonie grzewczym i w porach przejściowych do ogrzewania powietrza doprowadzanego.

1. Przejdź do MENU ZADANIA według wskazówek z punktu „Jak poruszać się po menu urządzenia”.
2. Przejdź do pozycji NAGRZEWNICA WTÓRNA³.
3. Przejdź do
 - WYŁ., jeśli chcesz wyłączyć nagrzewnicę wtórną na określony czas;
 - OGRZEWANIE, jeśli chcesz używać nagrzewnicy wtórnej do ogrzewania domu do nastawionej wartości profilu temperatury;
 - KOMF. NAWIEW, jeśli chcesz używać nagrzewnicy wtórnej do ogrzewania powietrza doprowadzanego do nastawionej temperatury w menu USTAWIENIA ZAAWANSOWANE.
4. Wybierz żądany czas trwania za pomocą przycisków w górę i w dół.
5. Wybierz POTWIERDZIĆ.

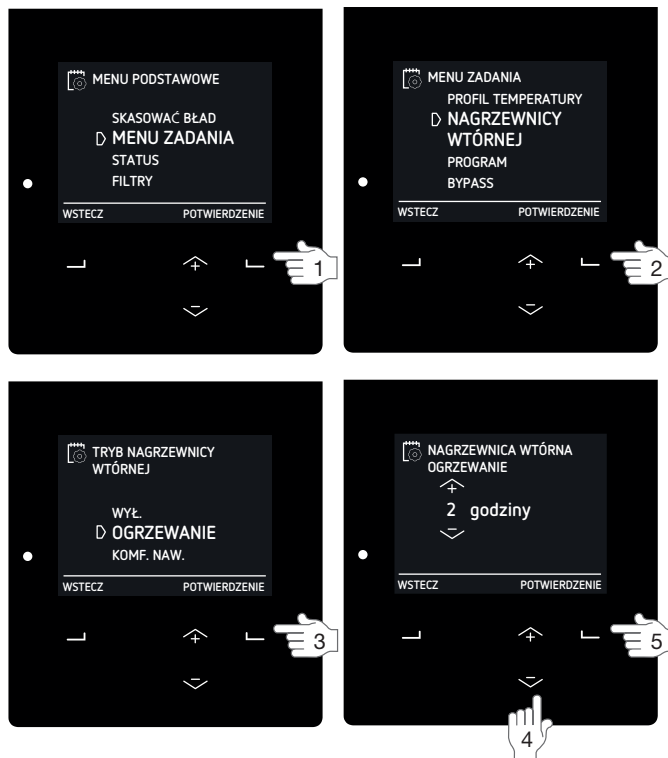

3.5.3 Program wentylacji



Każda aktywność ma własne ustawienie przepływu powietrza i temperatury. Ustawienia przepływu powietrza i temperatury można zmienić ręcznie w razie zmiany aktywności, ale można też zaprogramować własny harmonogram aktywności w jednostce.

Można to zrobić w odniesieniu do następujących opcji:

- ustawienia przepływu powietrza;
- wyłączenie opcjonalnie podłączonej jednostki ComfoCool Q;
- zmiana trybu sterowania opcjonalnie podłączonej nagrzewnicy wtórnej.

Zasady programowania:

- Jeśli programy się nakładają, najkrótszy program jest programem wiodącym i nadrzędnym wobec każdego dłuższego programu;
- Jeśli pokrywające się programy mają taką samą długość, programem wiodącym będzie program o najwyższej NASTAWIE przepływu powietrza.



W przypadku braku zaprogramowania harmonogramu i aktywowania trybu AUTOMATYCZNEGO jednostka przyjmie następujące ustawienia:

- ST. WENT. 2,
- ComfoCool Q – AUTO,
- Nagrzewnica wtórna WYŁ.

W przypadku aktywowania trybu RĘCZNEGO wszystkie ustawione harmonogramy będą ignorowane.

Przykład:

Krok	Czynność	Okres	Godziny	Nastawa
1	Kąpiel pod prysznicem	PON-PT	07:00 – 08:00	
2	Pusty dom	PON-PT	09:00 – 17:00	
3	Przygotowanie obiadu	PON-PT	12:30 – 13:00	
4	Śniadanie	TYDZIEŃ	06:00 – 10:00	
5	Obiad	PON-PT	12:00 – 14:00	

Krok 1 jest krótszy niż krok 4 i zastąpi krok 4.

Krok 3 jest krótszy niż krok 2 i zastąpi krok 2.

1. Przejdź do MENU ZADANIA według wskazówek z punktu „Jak poruszać się po menu urządzenia”.
2. Przejdź do pozycji PROGRAM WENTYLACJI.
3. Przejdź do pozycji
 - WENTYLACJA, jeśli chcesz ustawić harmonogram dla przepływu powietrza;
 - COMFOCOOL³, jeśli chcesz ustawić harmonogram dla ComfoCool Q;
 - NAGRZ. WT.³, jeśli chcesz ustawić harmonogram dla nagrzewnicy wtórnej.
4. Przejdź do pozycji
 - WYŚWIETL/EDYTUJ, aby wyświetlić/zmienić krok programu;
 - USUŃ, aby usunąć krok programu.
5. Przejdź do
 - NOWY, aby utworzyć nowy krok programu harmonogramu;
 - KROK, aby wyświetlić, zmienić lub usunąć wybrany krok programu harmonogramu;
 - WSZYSTKIE, aby usunąć wszystkie kroki harmonogramu.
6. Przejdź do żądanego okresu.
 - TYDZIEŃ = wszystkie dni tygodnia;
 - PON-PT = od poniedziałku do piątku;
 - SO-NDZ = soboty i niedziele;
 - PON = poniedziałek;
 - WT = wtorek;
 - ŚR = środa;
 - CZW = czwartek;
 - PT = piątek;
 - SOB = sobota;
 - NDZ = niedziela.
7. Wybierz żądaną godzinę rozpoczęcia za pomocą przycisków w górę i w dół.
8. Wybierz POTWIERDZIĆ dla każdej cyfry.
9. Wybierz żądaną godzinę zakończenia za pomocą przycisków w górę i w dół.
 - Ustawienie godzina zakończenia przed godziną rozpoczęcia oznacza, że program zakończy się następnego dnia.
10. Wybierz POTWIERDZIĆ dla każdej cyfry.
11. Przejdź do wymaganej nastawy dla zdefiniowanego przedziału czasu.
 - NIEOBECNOŚĆ = przepływ powietrza, jeśli dom będzie pusty;
 - 1 = przepływ powietrza, jeśli poziom wentylacji ma być niski;
 - 2 = przepływ powietrza, jeśli poziom wentylacji ma być normalny;
 - 3 = przepływ powietrza, jeśli organizujesz przyjęcie, gotujesz albo idziesz pod prysznic;
 - AUTO = jeśli jednostka ComfoCool Q ma się włączać/wyłączać automatycznie;
 - WYŁ. = jeśli jednostka ComfoCool Q/nagrzewnica wtórna ma się wyłączać;
 - OGRZEWANIE, jeśli chcesz używać nagrzewnicy wtórnej do ogrzewania domu do ustawionej wartości profilu temperatury;
 - NAWIEW KOMF, jeśli chcesz używać

nagrzewnicy wtórnej do ogrzewania powietrza doprowadzanego do ustawionej temperatury w menu USTAWIENIA ZAAWANSOWANE.

12. Aby zaprogramować następny krok harmonogramu, wróć do kroku 4.

Aby zatrzymać programowanie, naciskaj WSTECZ do czasu, aż dotrzesz do ekranu głównego.

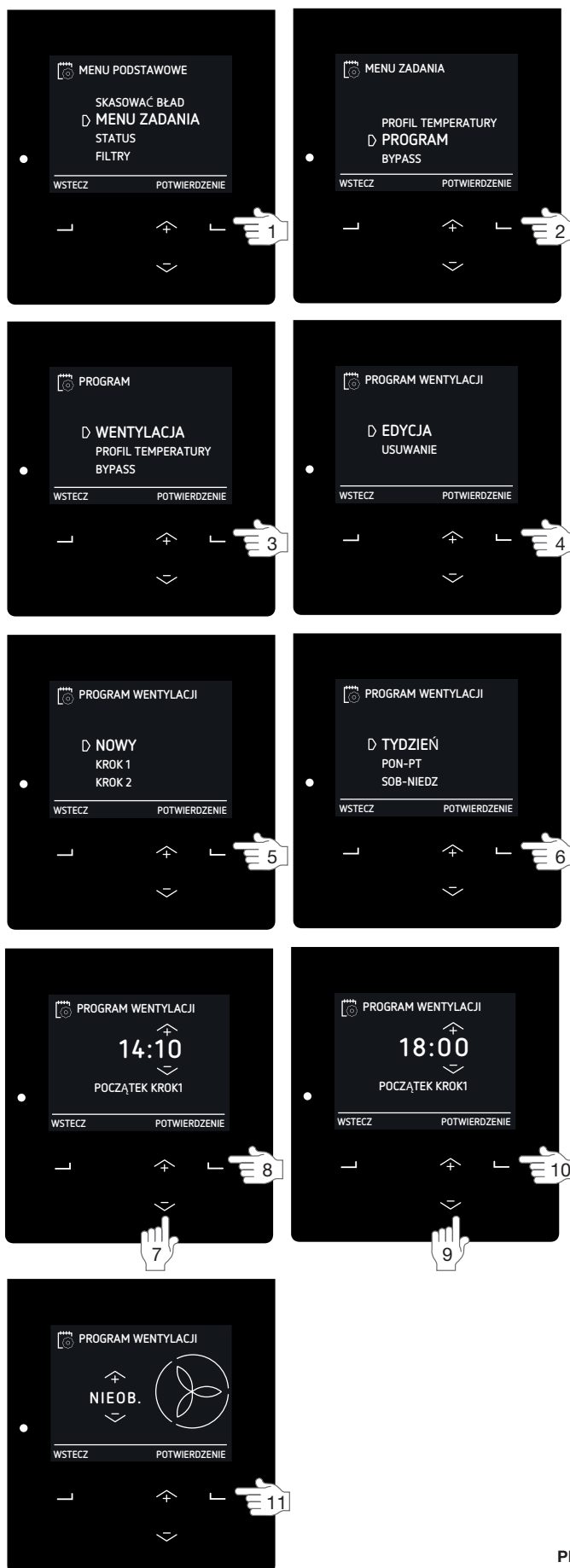

³ To menu jest widoczne tylko, gdy do urządzenia podłączony jest dodatkowy sprzęt.

3.5.4 Bypass odzysku ciepła na określony czas

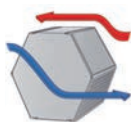

Aby zachować temperaturę wewnętrzną, jednostka jest wyposażona w wymiennik ciepła, który przenosi część temperatury z powietrza wywiewanego do powietrza nawiewanego. W pewnych okolicznościach ten transfer temperatury nie jest pożądany. Dlatego jednostka jest też wyposażona w automatyczne sterowanie bypassu, który może transportować powietrze zewnętrzne częściowo lub całkowicie do mieszkania bez przenoszenia temperatury z powietrza wywiewanego. Kiedy automatyczne sterowanie bypassu jest aktywne, maksymalny przepływ powietrza (natężenie) jest ograniczony, aby zapobiec dodatkowemu hałasowi z powodu większego oporu w systemie. W razie potrzeby, można tymczasowo dezaktywować to automatyczne sterowanie.

1. Przejdź do MENU ZADANIA według wskazówek z punktu „Jak poruszać się po menu urządzenia”.
2. Przejdź do pozycji BYPASS.
3. Przejdź do
 - AKTYWOWANY, jeśli chcesz zminimalizować odzysk ciepła (w miarę możliwości powietrze zewnętrzne jest nawiewane bezpośrednio do pomieszczeń);
 - DEZAKTYWOWANY, jeśli chcesz zmaksymalizować odzysk ciepła (jak najwięcej ciepła z powietrza wywiewanego będzie przenoszonego z powrotem do powietrza nawiewanego).
4. Wybierz żądany czas trwania za pomocą przycisków w górę i w dół.
5. Wybierz POTWIERDZIĆ.

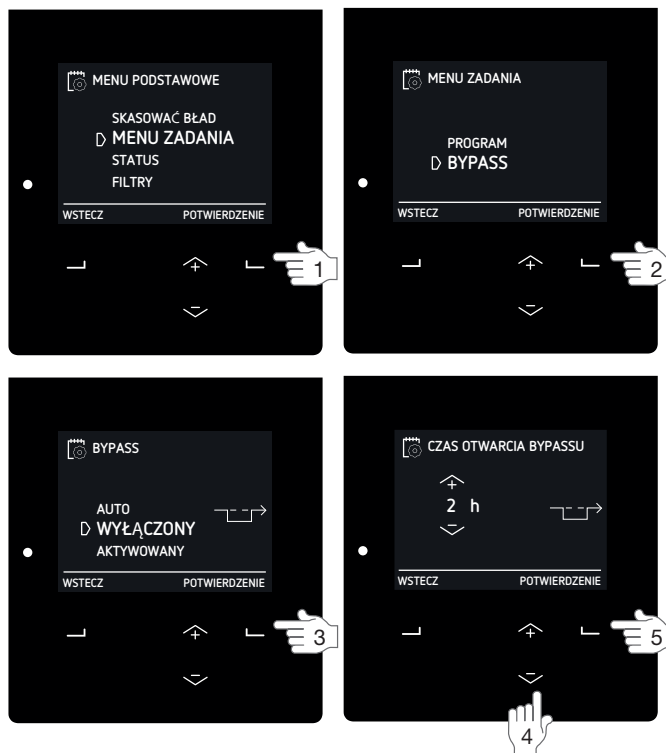

Uruchom automatyczny sterownik bypassu przed zakończeniem czasu zegara:

1. Powtórz kroki 1 i 2.
2. Przejdź do pozycji AUTO.
3. Wybierz POTWIERDZIĆ.
4. Wybierz WSTECZ.
5. Wybierz WSTECZ.

3.5.5. Zatrzymanie jednostki ComfoCool Q na określony czas



Jeśli jest podłączona jednostka ComfoCool Q600, to centrala będzie ją używać w sezonie chłodzenia do złagodzenia powietrza nawiewanego. W razie potrzeby podłączoną jednostkę ComfoCool Q600 można tymczasowo wyłączyć.

1. Przejdź do MENU ZADANIA według wskazówek z punktu „Jak poruszać się po menu urządzenia”.
2. Przejdź do pozycji COMFOCOOL³.
3. Przejdź do pozycji WYŁ.
4. Wybierz żądany czas trwania za pomocą przycisków w górę i w dół.
5. Wybierz POTWIERDZIĆ.

Uruchom automatyczny sterownik jednostki ComfoCool Q przed zakończeniem czasu zegara:

1. Powtórz kroki 1 i 2.
2. Przejdź do pozycji AUTO.

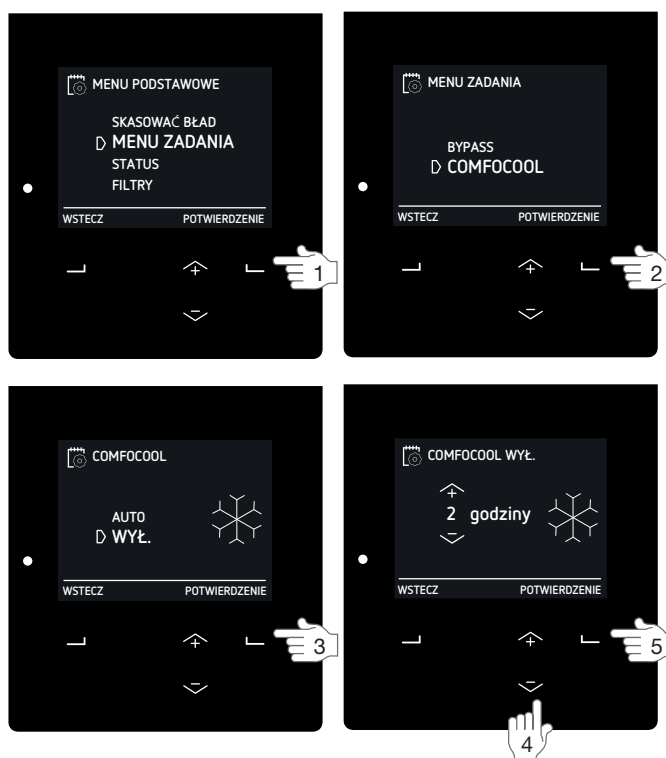

3.6 Sprawdzanie statusu urządzenia



Urządzenie jest wyposażone w wiele zautomatyzowanych sterowników, które wpływają na jego zachowanie. Dlatego urządzenie ma menu STATUS, w którym można zobaczyć, które sterowniki są aktywne. Poza informacjami o aktywnych sterownikach w menu STATUS dostępne są także ogólne informacje o stanie urządzenia. W poniższej tabeli zawarte są informacje, które można znaleźć w menu STATUS.

Element menu	Opis działania
BŁĘDY ¹	Wyświetlanie aktualnych kodów błędów.
OGRANICZENIA PRZEPŁYWU ⁴	<p>Wyświetlanie przyczyny wpływania na natężenie przepływu.</p> <ul style="list-style-type: none"> ■ + OCHRONA WILGOTNOŚCI: Urządzenie pracuje z większym natężeniem przepływu powietrza niż normalnie z powodu zapotrzebowania sterowania ochrony wilgotności. Więcej informacji na temat sterowania ochrony wilgotności można znaleźć w punkcie „STER. CZUJNIKAMI²”; ■ + KOMFORT WILGOTNOŚCI: Urządzenie pracuje z większym natężeniem przepływu powietrza niż normalnie z powodu zapotrzebowania sterowania komfortu wilgotności. Więcej informacji na temat sterowania komfortu wilgotności można znaleźć w punkcie „STER. CZUJNIKAMI²”; ■ + TEMPERATURA PASYWNA: Urządzenie pracuje z większym natężeniem przepływu powietrza niż normalnie z powodu zapotrzebowania sterowania temperatury pasywnej. Więcej informacji na temat sterowania temperatury pasywnej można znaleźć w punkcie „STER. CZUJNIKAMI²”; ■ + CZUJNIK RF: Urządzenie pracuje z większym natężeniem przepływu powietrza niż normalnie z powodu zapotrzebowania czujnika RF. Więcej informacji na temat sterowania czujnika RF można znaleźć w punkcie „USTAWIENIA RF^{2,8}”; ■ + WEJŚCIE 0–10 V: Urządzenie pracuje z większym natężeniem przepływu powietrza niż normalnie z powodu zapotrzebowania wejścia analogowego; ■ + WEJŚCIE 0–10 V (1–4): = Urządzenie pracuje z większym natężeniem przepływu powietrza niż normalnie z powodu zapotrzebowania wejścia analogowego (1–4); ■ + COMFOCOOL: Urządzenie pracuje z większym natężeniem przepływu powietrza niż normalnie z powodu zapotrzebowania jednostki ComfoCool Q600. Jeśli chcesz zmniejszyć przepływ powietrza, wyłącz jednostkę ComfoCool Q600; ■ + NAGRZEWNICA WST.: Urządzenie pracuje z większym natężeniem przepływu powietrza niż normalnie z powodu zapotrzebowania nagrzewnicy wstępnej; Jeśli chcesz zmniejszyć przepływ powietrza, wyłącz nagrzewnicę wstępną. ■ - OPÓR: Urządzenie pracuje z mniejszym natężeniem przepływu powietrza niż normalnie, ponieważ jeden lub dwa wentylatory pracują z maksymalną wydajnością; ■ - OCHRONA — OPORY: Urządzenie pracuje z mniejszym natężeniem przepływu powietrza niż normalnie, ponieważ osiągnięto maksymalne dopuszczalne ciśnienie statyczne; ■ - OCHRONA — HAŁAS: Urządzenie pracuje z mniejszym natężeniem przepływu powietrza niż normalnie, ponieważ osiągnięto maksymalny dopuszczalny poziom hałasu dla nastawy; ■ - OCHR. PRZED MROZEM: Urządzenie pracuje z mniejszym natężeniem przepływu powietrza niż normalnie, ponieważ osiągnięto minimalną temperaturę powietrza; ■ - NAGRZEWNICA WST.: Urządzenie pracuje z mniejszym natężeniem przepływu powietrza niż normalnie z powodu zapotrzebowania nagrzewnicy wstępnej; ■ - BYPASS: Urządzenie pracuje z mniejszym natężeniem przepływu powietrza niż normalnie z powodu zapotrzebowania bypassu. Więcej informacji o sterowniki bypassu można znaleźć w punkcie „Sterowanie odzyskiem ciepła (bypass) na określony czas”.
JEDNOSTKA	Wyświetlanie informacji o urządzeniu. <ul style="list-style-type: none"> ■ TYP JEDNOSTKI: wyświetla nazwę typu jednostki; ■ OPROGRAM. SPRZĘTOWE: wyświetla wersję oprogramowania sprzętowego urządzenia; ■ NUMER SERYJNY: wyświetla numer seryjny płyty głównej urządzenia.
PROGRAM WENTYLACJI	Wyświetlanie kroku harmonogramu, w którym jednostka aktualnie się znajduje. <ul style="list-style-type: none"> ■ WENTYLACJA: wyświetla krok harmonogramu wentylacji, który obecnie działa; ■ COMFOCOOL³: wyświetla krok harmonogramu jednostki ComfoCool Q600, który obecnie działa; ■ NAGRZ. WTÓRNA³: wyświetla krok harmonogramu nagrzewnicy wtórnej, który obecnie działa;
TEMP. I WILGOTNOŚĆ	Wyświetlanie aktualnej temperatury i wilgotności powietrza. <ul style="list-style-type: none"> ■ TEMP. WYWIEW: wyświetla aktualną temperaturę powietrza wywiewanego; ■ WILG. WYWIEW: wyświetla aktualną wilgotność powietrza wywiewanego; ■ TEMP. WYRZUTNIA: wyświetla aktualną temperaturę powietrza wyrzucanego; ■ WILG. WYRZUTNIA: wyświetla aktualną wilgotność powietrza wyrzucanego; ■ TEMP. CZERPANIA: wyświetla aktualną temperaturę powietrza czerpanego; ■ WILG. CZERPANIA: wyświetla aktualną wilgotność powietrza czerpanego; ■ TEMP. NAWIEW: wyświetla aktualną temperaturę powietrza nawiewanego; ■ WILG. NAWIEW: wyświetla aktualną wilgotność powietrza nawiewanego.
STATUS BYPASSU	Wyświetlanie bieżącego sterownika bypassu. <ul style="list-style-type: none"> ■ Wyświetlanie wartości procentowej powietrza w bypasse.
OCHR. PRZED MROZEM	Wyświetlanie bieżącego stanu redukcji przepływu powietrza spowodowanej przez funkcję ochrony przed mrozem. <ul style="list-style-type: none"> ■ Wyświetlanie wartości procentowej redukcji powietrza nawiewanego. <p>Jeśli instalator wskazał, że nie ma kominka, przepływ powietrza wywiewanego nie będzie redukowany. Funkcja ochrony przed mrozem wywoła nierównowagę w przepływie powietrza.</p> <p>Jeśli instalator wskazał obecność kominka, przepływ powietrza wywiewanego będzie mieć taką samą redukcję jak przepływ powietrza nawiewanego. Funkcja ochrony przed mrozem nie wywoła nierównowagi w przepływie powietrza.</p>
NAGRZEWN. WSTĘPNA ³	Wyświetlanie bieżącego statusu nagrzewnicy wstępnej spowodowanego przez funkcję ochrony przed mrozem. <ul style="list-style-type: none"> ■ Wyświetlanie bieżącego poboru mocy nagrzewnicy wstępnej.
NAGRZEWN. WTÓRNA ³	Wyświetlanie bieżącego stanu nagrzewnicy wtórnej. <ul style="list-style-type: none"> ■ Wyświetlanie wartości procentowej i aktualnego stanu sterowania nagrzewnicą wtórną. ■ Wyświetlanie temperatury powietrza nawiewanego przed nagrzewnicą wtórną. ■ Wyświetlanie temperatury powietrza nawiewanego za nagrzewnicą wtórną.

² To menu jest widoczne tylko, gdy aktywny jest tryb zaawansowany.

³ To menu jest widoczne tylko, gdy do urządzenia podłączony jest dodatkowy sprzęt.

⁸ To menu jest widoczne tylko, gdy jednostka posiada funkcję RF.

Element menu		Opis działania
WEJŚCIE ANALOGOWE ³		Wyświetlanie bieżącego stanu wejść analogowych. <ul style="list-style-type: none"> ■ WEJŚCIE 0–10 V 1³: wyświetla poziom napięcia pierwszego wejścia analogowego. ■ WEJŚCIE 0–10 V 2³: wyświetla poziom napięcia drugiego wejścia analogowego. ■ WEJŚCIE 0–10 V 3³: wyświetla poziom napięcia trzeciego wejścia analogowego. ■ WEJŚCIE 0–10 V 4³: wyświetla poziom napięcia czwartego wejścia analogowego.
GRUNTOWY WYMIENNIK ³		Wyświetlanie bieżącego stanu regulowanego gruntowego wymiennika ciepła (np. ComfoFond-L Q). <ul style="list-style-type: none"> ■ STATUS: wyświetla bieżący stan pompy regulowanego gruntowego wymiennika ciepła; ■ TEMP. CZERPNI.: wyświetla aktualną temperaturę powietrza zewnętrznego; ■ TEMPERATURA GRUNTU: wyświetla szacunkową temperaturę płynu w regulowanym gruntowym wymienniku ciepła.
COMFOCOOL ³		Wyświetlanie bieżącego stanu jednostki ComfoCool Q600. <ul style="list-style-type: none"> ■ STATUS: wyświetla bieżący tryb jednostki ComfoCool Q600 oraz aktualnej temperatury powietrza nawiewanego do jednostki ComfoCool Q600; ■ TEMP. KONDENSATORA: wyświetla aktualną temperaturę skraplacza. <p>Jeśli temperatura skraplacza mieści się w przedziale od 52°C do 58°C, urządzenie zwiększy przepływ powietrza.</p> <p>Jeśli temperatura skraplacza przekracza 58°C, jednostka ComfoCool Q600 wejdzie w stan błędu COMFOCOOL_HEAT ERROR i będzie wyłączona do czasu zresetowania błędu.</p>
WYKRYW. PORY ROKU		Wyświetlanie bieżącego statusu wykrywania pory roku. <ul style="list-style-type: none"> ■ PORA ROKU: wyświetla aktualny tryb pory roku; ■ WART. GRANICZNA GRZ.: wyświetla ustaloną wartość RMOT⁵, poniżej której (centralny) system ogrzewania jest zwykle aktywny; ■ WART. GRANICZNA CHŁ.: wyświetla ustaloną wartość RMOT⁵, powyżej której (centralny) system chłodzenia jest zwykle aktywny; ■ AKT. WART. T. ZEWN.: wyświetla aktualną wartość RMOT⁵.
WENTYLATORY		Wyświetlanie aktualnego statusu wentylatorów.
	WENT. NAWIEWNY	<ul style="list-style-type: none"> ■ PRĘDK. WENTYLATORA: wyświetla aktualną prędkość wentylatora. ■ WYDAJN. WENTYLATORA: wyświetla aktualną wydajność wentylatora. ■ PRZEPŁYW: wyświetla aktualny przepływ powietrza przez wentylator.
	WENT. WYWIEWNY	<ul style="list-style-type: none"> ■ PRĘDK. WENTYLATORA: wyświetla aktualną prędkość wentylatora. ■ WYDAJN. WENTYLATORA: wyświetla aktualną wydajność wentylatora. ■ PRZEPŁYW: wyświetla aktualny przepływ powietrza przez wentylator.
ENERGIA		Wyświetlanie poboru mocy i energii zaoszczędzonej.
	POBÓR MOCY	<ul style="list-style-type: none"> ■ WENTYLACJA: wyświetla aktualny pobór mocy elektrycznej przez wentylatory. ■ NAGRZEWN. WSTĘPNA: wyświetla aktualny pobór mocy elektrycznej przez nagrzewnicę wstępną. ■ OD POCZĄTKU ROKU: wyświetla pobór mocy przez wentylatory od początku roku. ■ ŁĄCZNIŁO: wyświetla łączny pobór mocy przez wentylatory od momentu oddania urządzenia do użytku.
	OSZCZĘDNOŚĆ OGRZEWANIA	<ul style="list-style-type: none"> ■ OBECNE ZUŻYCIE: wyświetla bieżącą oszczędność w mocy ogrzewania⁶. ■ OD POCZĄTKU ROKU: wyświetla oszczędność ogrzewania⁶ od początku roku. ■ ŁĄCZNIŁO: wyświetla oszczędność ogrzewania⁶ od momentu oddania urządzenia do użytku.
	OSZCZĘDNOŚĆ CHŁODZENIA	<ul style="list-style-type: none"> ■ OBECNE ZUŻYCIE: wyświetla bieżącą oszczędność w mocy chłodzenia⁷. ■ OD POCZĄTKU ROKU: wyświetla oszczędność chłodzenia⁷ od początku roku. ■ ŁĄCZNIŁO: wyświetla oszczędność chłodzenia⁷ od momentu oddania urządzenia do użytku.
	ŁĄCZNE OSZCZĘDNOŚCI	<ul style="list-style-type: none"> ■ OD POCZĄTKU ROKU: wyświetla łączne oszczędności energii (dzięki odzyskowi ciepła) energii od początku roku. ■ ŁĄCZNIŁO: wyświetla łączne oszczędności energii (dzięki odzyskowi ciepła) od momentu oddania urządzenia do użytku.

³ To menu jest widoczne tylko, gdy do urządzenia podłączony jest dodatkowy sprzęt.

⁵ RMOT = bieżąca średnia temperatura zewnętrzna (średnia temperatura w ciągu ostatnich pięciu dni).

⁶ Ilość energii zaoszczędzonej dzięki temu, że nie trzeba było włączać zewnętrznego źródła ogrzewania.

⁷ Ilość energii zaoszczędzonej dzięki temu, że nie trzeba było włączać zewnętrznego źródła chłodzenia

3.7 Ustawianie zegara urządzenia

Urządzenie ma zegar wewnętrzny, który jest wykorzystywany przez harmonogram.

1. Przejdź do pozycji OPCJE PODSTAWOWE według wskazówek z punktu „Jak poruszać się po menu urządzenia”.
2. Przejdź do pozycji ZEGAR.
3. Przejdź do bieżącego roku.
4. Przejdź do bieżącego miesiąca.
5. Przejdź do bieżącego dnia.
6. Przejdź do bieżącej godziny.
7. Przejdź do bieżącej minuty.

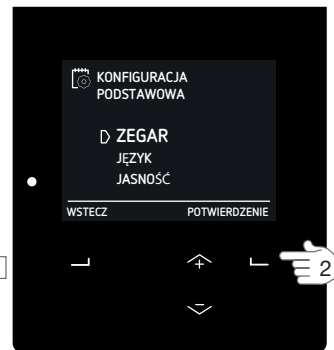
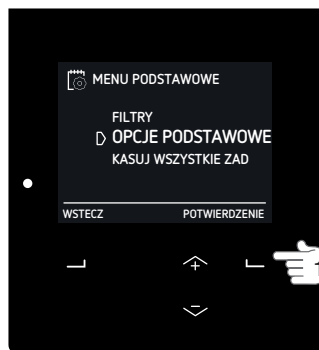

3.8 Ustawianie języków wyświetlacza urządzenia

Domyślnie na wyświetlaczu urządzenia jest ustawiony język polski.

Menu translacji

Angielski	MENU	OPCJE PODSTAWOWE
Polski	MENU	OPCJE PODSTAWOWE
Angielski	CONFIRM	JĘZYK
Polski	POTWIERDZIĆ	JĘZYK

1. Przejdź do pozycji OPCJE PODSTAWOWE według wskazówek z punktu „Jak poruszać się po menu urządzenia”.
2. Przejdź do pozycji JĘZYK.
3. Przejdź do wybranego języka.

3.9 Ustawianie jasności wyświetlacza urządzenia

1. Przejdź do pozycji OPCJE PODSTAWOWE według wskazówek z punktu „Jak poruszać się po menu urządzenia”.
2. Przejdź do pozycji JASNOŚĆ.
3. Przejdź do wybranej jasności.



3.10 Opcje kasowania

Jeśli urządzenie wyświetla kod usterki, postępuj według instrukcji zawartych w punkcie Awarie. Poza resetowaniem kodów usterek urządzenie jest również wyposażone w następujące funkcje resetowania:

Element menu	Opis działania
KASUJ BEZ PR. WENTYL. (To menu można znaleźć w pozycji KASUJ WSZYSTKIE ZAD.)	Kiedy to menu jest aktywowane, dla wszystkich ustawień w MENU ZADANIA poza nastawionymi harmonogramami zostaną przywrócone (domyślne) ustawienia fabryczne.
KASUJ Z PR. WENTYL. (To menu można znaleźć w pozycji KASUJ WSZYSTKIE ZAD.)	Kiedy to menu jest aktywowane, dla wszystkich ustawień w MENU ZADANIA łącznie z nastawionymi harmonogramami zostaną przywrócone (domyślne) ustawienia fabryczne.
WARTOŚĆ DOMYŚLNA INSTALATORA ² (To menu można znaleźć w pozycji UST. ZAAWANSOWANE)	Kiedy opcja RESET jest aktywowana, dla wszystkich wartości oprogramowania zostaną przywrócone (domyślne) ustawienia instalatora.

3.11 Tryb zaawansowany



W trybie podstawowym masz ograniczoną kontrolę nad zautomatyzowanymi opcjami sterowania urządzeniem. W trybie zaawansowanym możesz ustawić wiele zautomatyzowanych opcji sterowania według potrzeb. Wszystkie te ustawienia można znaleźć w menu UST. ZAAWANSOWANE². To menu jest dostępne tylko wtedy, gdy urządzenie działa w trybie zaawansowanym.

3.11.1 Przelączenie między trybem podstawowym i zaawansowanym

W trybie podstawowym:

1. Wciśnij ZMIANA na ekranie głównym.
2. Wybierz ZAAWANSOWANY.

W trybie zaawansowanym:

1. Wciśnij ZMIANA na ekranie głównym.
2. Wybierz PODSTAWOWY.



² To menu jest widoczne tylko, gdy aktywny jest tryb zaawansowany.

3.11.2 STER. CZUJNIKAMI²



W menu STER. CZUJNIKAMI² możesz wpływać na następujące funkcje sterowania, co automatycznie zwiększa

ustawienie przepływu powietrza (sterowanie zapotrzebowaniem) w sprzyjających warunkach.

Dla każdej funkcji sterowania można ustawić następujące wartości:

Element menu	Opis działania
WŁ.	Urządzenie będzie reagować na funkcję sterowania w trybie AUTOMATYCZNYM oraz RĘCZNYM.
TYLKO AUTO	Urządzenie będzie reagować na funkcję sterowania w trybie AUTOMATYCZNYM. Po przełączeniu urządzenia w tryb ręczny zdezaktywuje ono tę funkcję sterowania.
WYŁ.	Urządzenie zdezaktywuje tę funkcję sterowania.

TEMP. PASYWNA²

Sterowanie TEMP. PASYWNA² można użyć do złagodzenia temperatury wewnętrznej przez wentylowanie w NASTAWIE 3 przepływu powietrza. Sterowanie TEMP. PASYWNA² aktywuje ST. WENT. 3 przepływu powietrza po spełnieniu następujących warunków:

- Sterowanie TEMP. PASYWNA² jest dozwolona;
- Ustawienie WŁ. dla trybu RĘCZNEGO;
- Ustawienie TYLKO AUTO lub WŁ. dla trybu AUTOMATYCZNEGO.
- Jest sezon chłodzenia;
- Temperatura wewnętrzna jest znacznie wyższa niż temperatura na zewnątrz;
- Sterowanie bypassu działa w trybie AUTOMATYCZNYM;
- Jednostka ComfoCool jest wyłączona;
- Urządzenie nie było wyłączane w ciągu ostatnich dwóch minut;
- Oba wentylatory pracują;
- Czujniki temperatury powietrza wywiewanego i nawiewanego działają.

Te funkcje są domyślnie WYŁ.

KOMFORT WILGOTNOŚCI²

Sterowanie KOMFORT WILGOTNOŚCI² można użyć do utrzymywania jakości powietrza wewnętrznego na akceptowalnym poziomie w oparciu o wilgotność bezwzględna. Sterowanie KOMFORT WILGOTNOŚCI² zwiększy przepływ powietrza po spełnieniu następujących warunków:

- Sterowanie KOMFORT WILGOTNOŚCI² jest dozwolony;
- Ustawienie WŁ. dla trybu RĘCZNEGO;
- Ustawienie TYLKO AUTO lub WŁ. dla trybu AUTO.
- Wilgotność wewnętrzna jest wyższa niż wilgotność

referencyjna;

- Urządzenie nie było wyłączane w ciągu ostatnich dwóch minut.

Te funkcje mają domyślnie ustawienie TYLKO AUTO.

OCHRONA WILGOTNOŚCI²

Sterowanie OCHRONA WILGOTNOŚCI² można użyć do ochrony domu przed wysoką wilgotnością przez wentylowanie w ST. WENT. 3 przepływu powietrza. Sterowanie OCHRONA WILGOTNOŚCI² aktywuje ST. WENT. 3 przepływu powietrza po spełnieniu następujących warunków:

- Sterowanie OCHRONA WILGOTNOŚCI² jest dozwolony;
- Ustawienie WŁ. dla trybu RĘCZNEGO;
- Ustawienie TYLKO AUTO lub WŁ. dla trybu AUTO.
- Wilgotność względna powietrza wywiewanego przekracza 75%;
- Urządzenie nie było wyłączane w ciągu ostatnich dwóch minut.

Ta funkcja jest domyślnie WŁ.

OCHRONA WILGOTNOŚCI² działa w oparciu o czujnik centralny. Zastosowanie lokalnego czujnika wilgotności dla wilgotnych pomieszczeń, w których generowana jest wilgotność daje zawsze efekt szybszy i bardziej niezawodny.

Ochrona wilgotności jest przeznaczona tylko dla wysokiej wilgotności. Nie chroni budynku przed niską wilgotnością.

3.11.3 PROFIL TEMPERATURY²

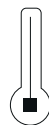

W zaawansowanym menu PROFIL TEMPERATURY² możesz wpływać na temperatury różnych profili temperatury (CIEPŁY, NORMALNY i CHŁODNY), które możesz ustawić w MENU ZADANIA.

Najpierw wybierz tryb profilu temperatury, którego chcesz użyć, w menu USTAWIĆ TRYB²:

■ ADAPTACYJNY = pożądana temperatura wewnętrzna zmienia się wraz z klimatem na zewnątrz (adaptacyjna technologia komfortu);

■ STAŁY = pożądana temperatura wewnętrzna jest stała i nie zależy od klimatu na zewnątrz.

W trybie ADAPTACYJNYM urządzenie wykorzystuje wartość RMOT⁵ do ustalania pożądaną temperaturę wewnętrzną. Na tę pożądaną temperaturę wewnętrzną możesz wpływać jedynie w zakresie 1,5°C od ustawienia NORMALNEGO poprzez aktywowanie profilu temperatury CHŁODNEGO lub CIEPŁEGO. W ustawieniu NORMALNYM jest to wartość 21,5°C przy 0°C RMOT⁵. Dla wzrostu o każdy °C w wartości RMOT⁵ temperatura jest korygowana o +0,11°C.

² To menu jest widoczne tylko, gdy aktywny jest tryb zaawansowany.

⁵ RMOT = bieżąca średnia temperatura zewnętrzna (średnia temperatura w ciągu ostatnich pięciu dni).

Jeśli wybierzesz tryb STAŁY, możesz ustawić temperaturę dla każdego profilu temperatury w menu STAŁE NASTAWY².

Profil temperatury	Wartość domyślna STAŁA	Wartość ADAPTACYJNA
WYSOKA	24°C / 76°F	NORMALNA +1,5°C
NORMALNA	20°C / 68°F	-
CHŁ	18°C / 64°F	NORMALNA -1,5°C

3.11.4 JEDNOSTKI²

W menu JEDNOSTKI² możesz zmieniać wyświetlane jednostki temperatury i natężenia przepływu powietrza.

Element menu	Wartość domyślna
TEMPERATURA ²	CELSJUSZ
PRZEPŁYW POWIETRZA ²	m ³ /h

3.11.5 WYKRYWANIE PORY ROKU²



Urządzenie jest wyposażone w funkcję wykrywania bieżącej pory roku, która zapewnia większy komfort poprzez lepszą współpracę z systemem ogrzewania lub klimatyzacji. Wykrywanie działa w oparciu o wartość RMOT⁵. W menu WYKRYWANIE PORY ROKU² możesz ustawić temperaturę RMOT⁵, przy której będą się zaczynać SEZON GRZEWCZY² oraz SEZON CHŁODZENIA². Wybierając opcję ZACZYNA SIĘ TERAZ możesz rozpocząć tryb pory roku od razu, co spowoduje zapisanie aktualnej wartości RMOT⁵ jako pożądanej wartości granicznej nowej pory roku.

Element menu	Wartość domyślna
WARTOŚCI GR. GRZANIE ⁵	11°C / 51°F
WARTOŚCI GR. CHŁODZ. ⁵	20°C / 68°F

3.11.6 USTAWIENIA RF^{2,8}



W menu USTAWIENIA RF^{2,8} możesz ustawić opcje sterowania sygnałami RF. Ustawiona opcja sterowania jest taka sama dla wszystkich podłączonych urządzeń pomocniczych RF.

W menu PRIORYTET CZUJNIKA RF^{2,8} możesz ustawić czas, w którym urządzenie będzie reagować na sygnał RF:

Element menu	Opis działania
WŁ.	Urządzenie będzie reagować na sygnał RF w trybie AUTO oraz RĘCZNYM.
TYLKO AUTO	Urządzenie będzie reagować na sygnał RF w trybie AUTO. Po przełączeniu urządzenia w tryb ręczny będzie ono ignorować sygnał RF.
WYŁ.	Urządzenie będzie ignorować sygnał RF.

W menu FUNKCJA CZUJNIKA RF^{2,8} możesz ustawić sposób, w jaki urządzenie będzie reagować na sygnał RF:

Element menu	Opis działania
PRZEPŁ. PROPORCJ.	Urządzenie przetłumaczy sygnał przychodzący z czujnika RF na odpowiedni przepływ powietrza między początkowym i maksymalnym ustawionym przepływem powietrza.
PRZEPŁ. USTAW. WST.	Urządzenie przetłumaczy sygnał przychodzący z czujnika RF na jedną z ustawionych wartości przepływu powietrza ⁸ .

Jeśli urządzenie jest wyposażone w płytkę drukowaną sterowania radiowego (RF PCB), możesz ustawić tryb parowania urządzenia w menu ROZPOCZNIJ PAROWANIE RF^{2,3}. Kiedy urządzenie pracuje w trybie parowania, możesz uruchomić jedno urządzenie pomocnicze RF w sposób opisany w jego instrukcji obsługi.



Procedura uruchomienia wyposażenia dodatkowego RF jest inna niż w starszych urządzeniach Zehnder. Nie odłączaj zasilania od urządzenia, ale wejdź do menu ROZPOCZNIJ PAROWANIE RF^{2,3}.

3.11.7 NAGRZEWNICA WTÓRNA^{2,3}



W menu NAGRZEWNICA WTÓRNA^{2,3} możesz ustawić pożądaną temperaturę komfortu dla powietrza nawiewanego. Jeśli nagrzewnica wtórna jest ustawiona na NAWIEW KOMF, będzie się ona włączać w sezonie grzewczym i w sezonach przejściowych, gdy temperatura powietrza nawiewanego spadnie poniżej nastawionej wartości.

² To menu jest widoczne tylko, gdy aktywny jest tryb zaawansowany.

³ To menu jest widoczne tylko, gdy do urządzenia podłączony jest dodatkowy sprzęt.

⁵ RMOT = bieżąca średnia temperatura zewnętrzna (średnia temperatura w ciągu ostatnich pięciu dni).

⁸ To menu jest widoczne tylko, gdy jednostka posiada funkcję RF.

4 Certyfikacja i gwarancja

Warunki gwarancji

Urządzenie objęte jest gwarancją producenta obowiązującą przez 24 miesiące od daty pierwszego uruchomienia, lecz nie dłużej niż 30 miesięcy od daty produkcji. Roszczenia gwarancyjne mogą być zgłaszane wyłącznie w związku z wadami materiałowymi i/lub wadami konstrukcyjnymi, które pojawiły się w okresie gwarancyjnym. W przypadku roszczenia gwarancyjnego urządzenia nie wolno demontować bez uzyskania pisemnej zgody producenta. Gwarancją są objęte tylko części zapasowe dostarczone przez producenta i zamontowane przez autoryzowanego instalatora.

Gwarancja traci ważność w następujących przypadkach:

- Ułynął okres gwarancyjny;
- Urządzenie jest używane bez filtrów;
- Używane są części, które nie zostały dostarczone przez producenta;
- Dokonano zmian i modyfikacji urządzenia bez odpowiedniego zezwolenia;
- Montaż nie został wykonany zgodnie z obowiązującymi przepisami;
- Usterki wystąpiły na skutek nieprawidłowego podłączenia, użytkowania lub zabrudzenia układu.

Gwarancja nie obejmuje zwrotu kosztów demontażu i napraw na miejscu. Dotyczy to także normalnego zużycia i zniszczenia. Firma Zehnder zastrzega sobie prawo do zmiany konstrukcji i/lub konfiguracji swych produktów w dowolnym momencie bez konieczności wprowadzania zmian w poprzednio dostarczonych produktach.

Deklaracja zgodności

Zehnder Group Nederland B.V.
Lingenstraat 2 • 8 028 PM Zwolle-NL
T +31 (0)38 4296911 • F + 31 (0)38 4225694
Rejestr sądowy Zwolle 05022293

Opis maszyny

jest zgodna z następującymi dyrektywami

Zwolle, 04-04-2016
Zehnder Group Nederland B.V.



A.C. Veldhuijzen,
Dyrektor Działu R&D
Centrum kompetencyjne ComfoSystems

Zakres odpowiedzialności

Urządzenie zostało zaprojektowane i przeznaczone do współpracy z urządzeniami marki Zehnder w systemach zrównoważonej wentylacji. Inne zastosowanie jest uznawane za niezgodne z przeznaczeniem i może doprowadzić do uszkodzeń urządzenia lub obrażeń ciała, za które producent nie ponosi odpowiedzialności. Producent nie ponosi odpowiedzialności za wszelkie szkody powstałe na skutek:

- Nieprzestrzegania zasad bezpieczeństwa, eksploatacji i konserwacji zawartych w niniejszym dokumencie;
- Używania podzespołów, które nie zostały dostarczone lub nie są zalecane przez producenta. Odpowiedzialność za użycie takich podzespołów ponosi wyłącznie instalator;
- Normalnego zużycia i zniszczenia.

Utylizacja



Urządzenie należy zutylizować w sposób przyjazny dla środowiska. Nie wyrzucaj urządzenia razem z odpadami z gospodarstwa domowego.

1. Skontaktuj się z dostawcą w sprawie możliwości zwrotu urządzenia.
2. Jeśli urządzenia nie można zwrócić, zapoznaj się z przepisami dotyczącymi możliwości oddania składników do przetworzenia.
3. Nie wyrzucaj baterii z bezprzewodowych (RF) urządzeń operacyjnych do zwykłych śmieci. Należy je oddać w odpowiednim punkcie.

Deklaracja zgodności WE

Urządzenia do odzyskiwania ciepła: Seria ComfoAir Q

Dyrektywa maszynowa	(2006/42/WE)
Dyrektywa niskonapięciowa	(2006/95/WE)
Dyrektywa EMC	(2004/108/WE)

5 Konserwacja

Część systemu	Ograniczenie	Osoba odpowiedzialna	Procedura
Filtry	6 miesięcy	Użytkownik	Wymień filtry.
Zawory	6 miesięcy	Użytkownik	Oczyść zawory
Kratki	6 miesięcy	Użytkownik	Wyczyść kratki
Urządzenie operacyjne	6 miesięcy	Użytkownik	Wyczyść urządzenie operacyjne
Odpyw skroplin	6 miesięcy	Użytkownik	Napełnić odpyw skroplin
Kontrola i czyszczenie systemu	Co 2 lata	Instalator lub technik serwisowy	-

Firma Zehnder zaleca zawarcie umowy serwisowej z firmą specjalizującą się w konserwacji systemów wentylacji. Niektórzy instalatorzy oferują usługi serwisowe. Skontaktuj się z dostawcą urządzenia, aby otrzymać listę zarejestrowanych instalatorów w Twojej okolicy.

Gwarancja traci ważność w następujących przypadkach:

- Używane są części, które nie zostały dostarczone przez producenta;
- Urządzenie jest używane bez filtrów.

⚠ Nie odłączaj zasilania jednostki wentylacyjnej, chyba że instrukcja obsługi nakazuje inaczej. Może to prowadzić do gromadzenia się wilgoci i skutkować problemami z pleśnią.

⚠ Czynności konserwacyjne przeprowadzaj w sugerowanych okresach. Nieprzestrzeganie tej zasady może prowadzić do obniżenia wydajności systemów wentylacji.

👉 Zachowaj wolną przestrzeń co najmniej 1 m przed urządzeniem. Ta przestrzeń jest potrzebna do wykonywania czynności konserwacyjnych.

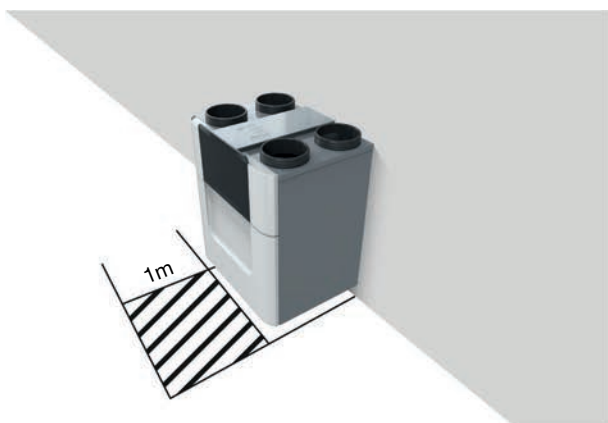

5.1 Napełnianie odpywu skroplin

Odpyw skroplin jest podłączony do domowego systemu kanalizacji. Aby zapobiec przedostawaniu się zapachu z kanalizacji do pomieszczeń, syfon należy zalać wodą, o ile nie jest to suchy syfon. Należy wlać do niego szklankę wody.

5.2 Czyszczenie urządzenia operacyjnego

Aktywuj blokadę dziecięcą na wyświetlaczu, aby uniknąć zmian w ustawieniach spowodowanych przez przypadkowe naciśnięcie przycisków. Czyść wszystkie urządzenia operacyjne systemu co najmniej raz na sześć miesięcy. Użyj suchej miotłki lub odkurzacza, aby usunąć kurz. Nie używaj wody ani żadnego innego płynu.

5.3 Czyszczenie kratki

⚠ Czyść wszystkie kratki systemu w mieszkaniu i poza nim co najmniej raz na sześć miesięcy.

1. Trzymając kratkę za zewnętrzną krawędź, wyciągnij ją z ściany lub sufitu (o ile nie jest przykręcona).
2. Wyczyść kratkę miękką szczotką lub odkurzaczem.

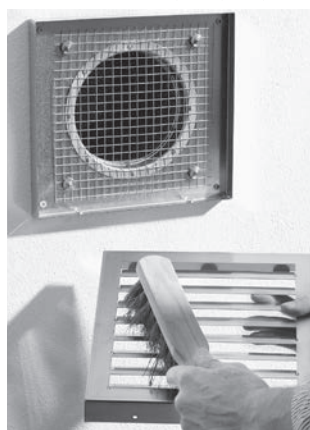

3. Wyczyść filtr znajdujący się za kratką (jeśli jest obecny) za pomocą miękkiej szczotki lub odkurzacza.
 - Nie wyjmuj pianki znajdującej się za kratką (jeśli jest obecna) — może to mieć niekorzystny wpływ na wydajność systemu.
4. Umieść kratkę z powrotem w ścianie lub suficie.

5.4 Czyszczenie zaworów

Czyść wszystkie zawory systemu co najmniej raz na sześć miesięcy.

1. Trzymając zawór za zewnętrzną krawędź, wyciągnij go z ściany lub sufitu ruchem obrotowym. Jeśli występuje gumowy pierścień: Zachowaj ostrożność podczas wyjmowania zaworu, aby gumowy pierścień pozostał na miejscu.



2. Oznacz położenie i ustawienie zaworu.
 - Nie zmieniaj ustawień zaworu — może to mieć niekorzystny wpływ na wydajność systemu;
 - Nie zamieniaj zaworu na inny — będzie to mieć niekorzystny wpływ na wydajność systemu;
3. Wyjmij filtr znajdujący się za zaworem (jeśli jest obecny).



4. Wyczyść zawór miękką szczotką, odkurzaczem lub wodą z mydłem.



5. Dokładnie opłucz zawór, a następnie go wysusz.
6. Wymień filtr znajdujący się za zaworem (jeśli jest obecny).
7. Umieść zawór z powrotem w ścianie lub suficie.

Zawór nawiewny ComfoValve Luna S125



Zawór nawiewny ComfoValve Luna S125 jest wyposażony w zdejmowaną osłonę. Dlatego ten zawór można pozostawić na ścianie lub suficie na czas czyszczenia.

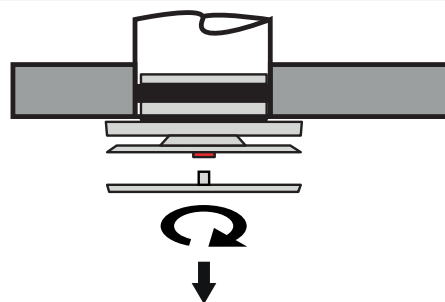

Obróć osłonę o ćwierć obrotu w kierunku przeciwnym do ruchu wskazówek zegara, a następnie zdejmij ją z zaworu.

⚠ Filtry należy wymieniać co najmniej raz na pół roku. Zapewni to komfortową i zdrową jakość powietrza oraz zabezpieczy urządzenie przed zanieczyszczeniem.

5.5.1 Wyświetlanie stanu filtra

Gdy filtry wymagają wymiany, urządzenie automatycznie generuje ostrzeżenie dotyczące filtrów. Ostrzeżenie dotyczące filtrów jest prezentowane w następujący sposób:

- Dioda LED na urządzeniu miga;
- Na wyświetlaczu urządzenia pojawia się komunikat ostrzegawczy: **OSTRZEŻENIE FILTRÓW**;
- Na wyświetlaczu urządzenia pojawia się komunikat o błędzie: **ALARM FILTRÓW**;
- Urządzenia operacyjne mogą wyświetlać komunikat. W instrukcji obsługi urządzenia operacyjnego można znaleźć więcej informacji na temat wskazania wymiany filtra.

W menu **STATUS FILTRÓW** można zobaczyć, ile dni pozostało do czasu, kiedy na wyświetlaczu pojawi się ostrzeżenie dotyczące filtrów:

1. Przejdź do pozycji **FILTRY** według wskazówek z punktu „Jak poruszać się po menu urządzenia”.
2. Przejdź do pozycji **STATUS FILTRÓW**.

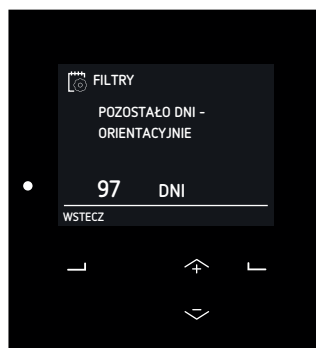
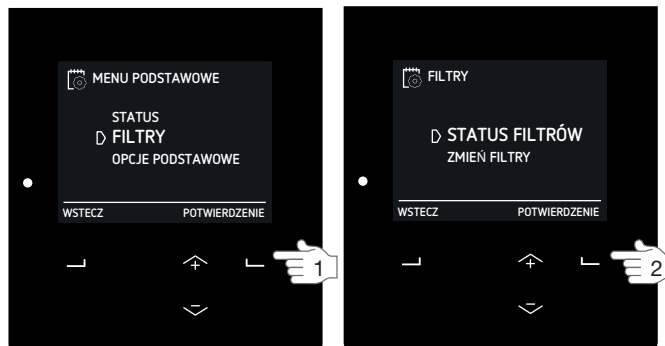

5.5.2 Odkładanie ostrzeżenia dotyczącego filtrów

Kiedy urządzenie wyświetla komunikat **OSTRZEŻENIE FILTRÓW**, możesz postanowić odłożyć komunikat na jeden dzień. W ten sposób zyskujesz czas na montaż nowych filtrów bez nieustannie migającej diody LED dla filtrów.

Odkładanie

Wybierz opcję **ZAWIEŚ**.

Komunikat dotyczący filtrów automatycznie powróci po jednym dniu.

Rozpocznij wymianę filtrów bez ostrzeżenia dotyczącego filtrów

1. Przejdź do pozycji **FILTRY** według wskazówek z punktu „Jak poruszać się po menu urządzenia”.
2. Przejdź do pozycji **ZMIEN FILTRY**.
3. Przejdź do kroku 4 w punkcie „Instrukcja wymiany”.



5.5.3 Instrukcja wymiany

1. Zamów nowe filtry

Skontaktuj się z instalatorem urządzenia, aby dostarczył prawidłowe filtry.



Zestaw filtrów:	Numer katalogowy
ISO Coarse (G4) / ISO Coarse (G4) ²² (1x/1x)	400502012
ISO ePM1 (F7) / ISO Coarse (G4) ²² (1x/1x)	400502013

2. Po otrzymaniu nowych filtrów otwórz półprzezroczystą osłonę.

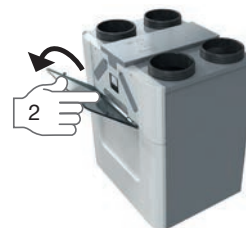

3. Wybierz w komunikacie ostrzegawczym opcję WYMIENIĆ lub TERAZ.

Ze względów bezpieczeństwa urządzenie przestanie wentylować podczas wyświetlania instrukcji wymiany filtra.

4. Postępuj według wszystkich instrukcji na wyświetlaczu.



Element	Opis
	Zdejmij zaślepki filtrów.
	Wymij stare filtry.
	Włóż nowy filtr nawiewu strzałką skierowaną ku górze, w stronę urządzenia.
	Włóż nowy filtr wywiewu strzałką skierowaną ku górze, w stronę urządzenia.
	Włóż zaślepki filtrów
	Umieść złącze zatraskowe zaślepek filtrów na górze urządzenia dla pewności szczelnego zabezpieczenia.

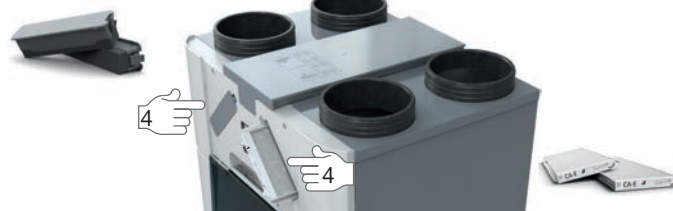

- Wybierz DALEJ, aby przejść do przodu po wykonaniu każdej czynności.

- Wybierz WSTECZ, aby wrócić do poprzedniej czynności.

5. Wybierz POTWIERDZIĆ, aby zamknąć instrukcje wymiany filtra i uruchomić ponownie wentylację.

6. Zamknij półprzezroczystą osłonę.

7. Uzupełnij dziennik konserwacji (jeśli go masz).



5.6 Wymiana lub czyszczenie filtra zewnętrznego

Instalator może wyposażyć system wentylacji w filtr zewnętrzny. Jeśli filtr zewnętrzny jest wyposażony w czujnik, wyświetlacz urządzenia będzie pokazywać komunikat ALARM ZEWNĘTRZNEGO FILTRA, kiedy filtr zewnętrzny będzie wymagał wymiany lub czyszczenia. W instrukcji obsługi filtra zewnętrznego można znaleźć informację o tym, czy zamontowany filtr zewnętrzny ma czujnik i o tym, jak wymienić lub oczyścić filtr zewnętrzny.

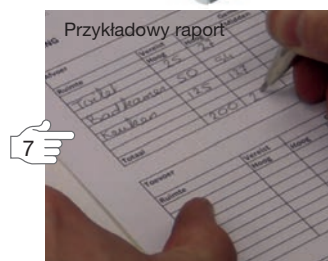
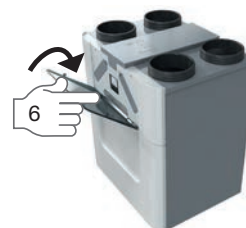

6 Awarie

Zasilania urządzenia nie należy odłączać, chyba że jednostka ma zostać przekazana do serwisowania z powodu poważnej awarii lub innej ważnej przyczyny.

⚠ Nie odłączaj zasilania jednostki wentylacyjnej, chyba że instrukcja obsługi nakazuje inaczej. Może to prowadzić do gromadzenia się wilgoci i skutkować problemami z pleśnią.

W przypadku wystąpienia usterki:

- dioda LED na urządzeniu miga;
- na wyświetlaczu na jednostce wentylacyjnej pojawiają się odpowiednie kody usterek;
- urządzenie operacyjne może wyświetlać komunikat. Instrukcja obsługi urządzenia operacyjnego zawiera więcej informacji na temat metody wskazania usterki.

W przypadku komunikatu filtra, należy wymienić filtr tak, jak opisano w rozdziale Konserwacja. W przypadku każdej usterki należy wykonać następujące kroki:

1. Przejdź do pozycji SKASOWAĆ BŁĄD według wskazówek z punktu „Jak poruszać się po menu urządzenia”.
2. Odczekaj 2 minuty.

Jeżeli błąd pojawi się ponownie:

3. Przejdź do pozycji STATUS.
4. Przejdź do pozycji BŁĘDY.
5. Zapisz wszystkie kody usterek
 - Wybierz opcję DALEJ, aby zobaczyć więcej błędów.
6. Wybierz WSTECZ.
7. Przejdź do pozycji JEDNOSTKA.
8. Przejdź do pozycji TYP JEDNOSTKI
9. Spisz typ jednostki.
10. Wybierz opcję DALEJ
11. Zapisz wersję oprogramowania
12. Zamknij półprzezroczystą osłonę.
13. Skontaktuj się z instalatorem lub technikiem serwisu i przekaz mu spisane informacje.

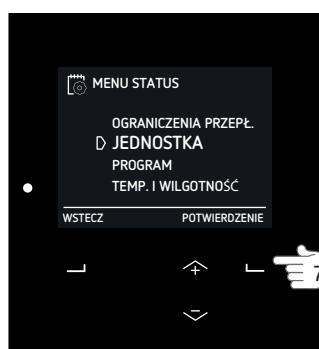
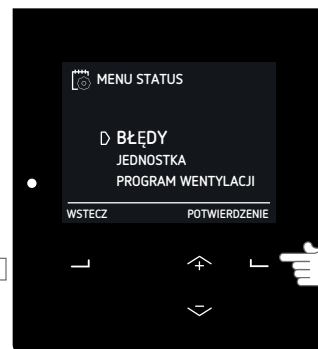
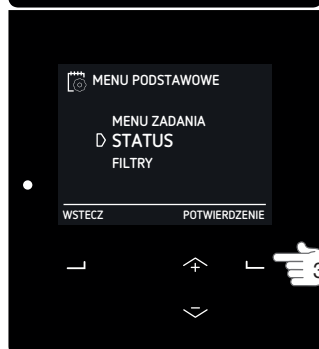
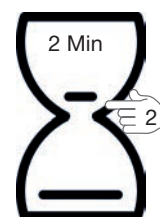

6.1 Przepływ powietrza jest inny niż oczekiwany. Wiele urządzeń i automatycznych sterowników może wymagać zmiany w przepływie powietrza. Żądania ze strony automatycznego sterowania bezpieczeństwa zawsze są nadrzędne wobec innych urządzeń i automatycznych sterowników. Dlatego może się wydawać, że urządzenie działa wadliwie, kiedy próbujesz zmienić przepływ powietrza. W menu STATUS – OGRANICZENIA PRZEPŁYWU można zobaczyć, który automatyczny sterownik bezpieczeństwa zmienia przepływ powietrza. Gdy tylko sterowanie automatyczne zakończy zadanie, urządzenie zareaguje w sposób oczekiwany.

W warunkach zimowych przy temperaturach poniżej 0°C: sprawdź kratki zewnętrzne pod kątem wszelkich przeszkód spowodowanych gromadzeniem się lodu.

Urządzenie RF przestało reagować

Jeśli dla opcji PRIORYTET CZUJNIKA RF ustawiono wartość TYLKO AUTO, urządzenie będzie reagować na sygnał RF tylko w trybie AUTOMATYCZNYM. Zatem po przejściu na tryb RĘCZNY urządzenie RF nie będzie zmieniać przepływu powietrza w urządzeniu.

Urządzenie przewodowe przestało reagować

Jeśli dla opcji PRIORYTET instalator ustawił wartość TYLKO AUTO, urządzenie będzie reagować na sygnał 0–10 V tylko w trybie AUTOMATYCZNYM. Zatem po przejściu na tryb RĘCZNY urządzenie 0–10 V nie będzie zmieniać przepływu powietrza w urządzeniu.

6.2 Kondensacja na zewnętrznej części urządzenia i/lub kanałach powietrza
Jeśli jednostka wentylacyjna jest zainstalowana w miejscu o większej średniej wilgotności (jak łazienka czy WC), prawdopodobieństwo wystąpienia kondensacji na zewnątrz jednostki jest wysokie. Jest to prawie to samo co kondensacja na oknie i potrzebne jest działanie.

6.3 Aktualizacja oprogramowania
Zarejestrowany instalator może zaktualizować oprogramowanie sprzętowe o najnowsze funkcje. Jeśli urządzenie jest wyposażone w moduł ComfoConnect LAN C, możesz nawet upoważnić instalatora do przeprowadzania aktualizacji poprzez aplikację zdalnego wsparcia technicznego. Jeśli urządzenie nie jest wyposażone w ComfoConnect LAN C albo nie chcesz przyznawać instalatorowi zdalnego dostępu, będzie on musiał przeprowadzać aktualizacje oprogramowania na miejscu.

6.4 Jednostka ComfoCool Q600 nie włącza się
Ze względów bezpieczeństwa urządzenie nie pozwala na włączenie jednostki ComfoCool Q600 w pewnych gorących sytuacjach. Urządzenie nie pozwala na włączenie jednostki ComfoCool Q600 w następujących gorących sytuacjach:

- Wymuszenie wyłączenia przez zegar jednostki ComfoCool Q600;
- Wymuszenie wyłączenia przez harmonogram jednostki ComfoCool Q600;
- Urządzenie pracuje w St. NIEOB. przepływu powietrza;
- Jest sezon grzewczy;
- Wentylator urządzenia jest wyłączony;
- Bypass nie działa w trybie AUTOMATYCZNYM;
- Doprowadzane powietrze nawiewane z urządzenia jest cieplejsze o mniej niż 3°C od oczekiwanego powietrza nawiewanego;
- W jednostce ComfoCool Q600 wystąpił błąd.

6.5 Nagrzewnica wtórna nie włącza się
Ze względów bezpieczeństwa urządzenie nie pozwala na włączenie nagrzewnicy wtórnej w pewnych chłodnych sytuacjach. Urządzenie nie pozwala na włączenie nagrzewnicy wtórnej w następujących chłodnych sytuacjach:

- Wymuszenie wyłączenia przez zegar nagrzewnicy wtórnej;
- Wymuszenie wyłączenia przez harmonogram nagrzewnicy wtórnej;
- Urządzenie pracuje w St. NIEOB. przepływu powietrza;
- Jest sezon chłodzenia;
- Wentylator nawiewny jest wyłączony;
- Sterownik odzysku ciepła (bypass) nie działa w trybie AUTOMATYCZNYM;
- Urządzenie było zasilane w ciągu ostatnich dwóch minut.

Aby zapobiec niepotrzebnemu włączaniu i wyłączaniu nagrzewnicy wtórnej, urządzenie zawsze czeka jedną minutę przed włączeniem nagrzewnicy wtórnej. Jeśli w czasie tej minuty oczekiwania warunki zmienią się na wymagające wyłączenia i włączenia, urządzenie wznowi odliczanie jednej minuty.

6.6 Powietrze nawiewane jest zbyt chłodne
Kiedy temperatura powietrza na zewnątrz jest bardzo niska, nagrzewnica wtórna może brakować mocy do nagrzania powietrza nawiewanego do wymaganej temperatury.

7 Szkic wymiarowy

ComfoAir Q 350

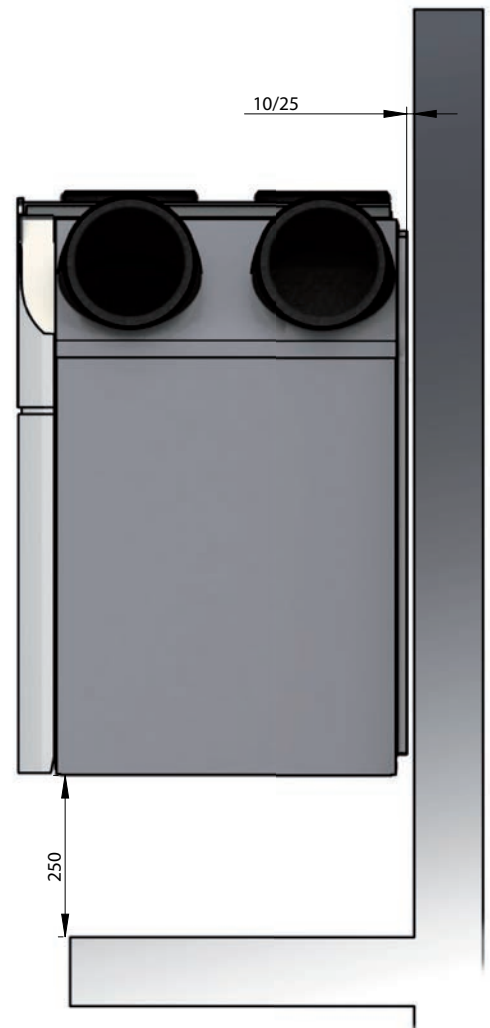
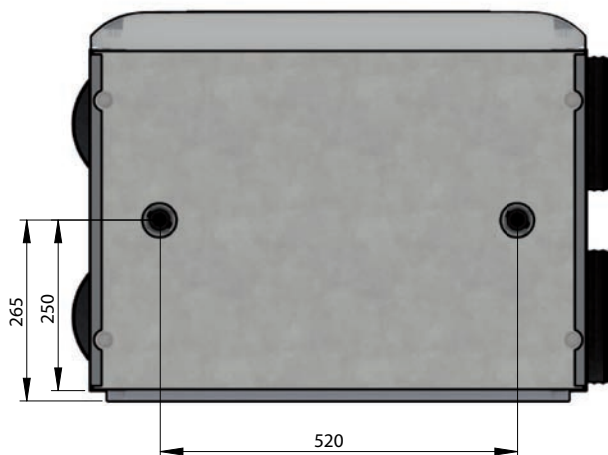
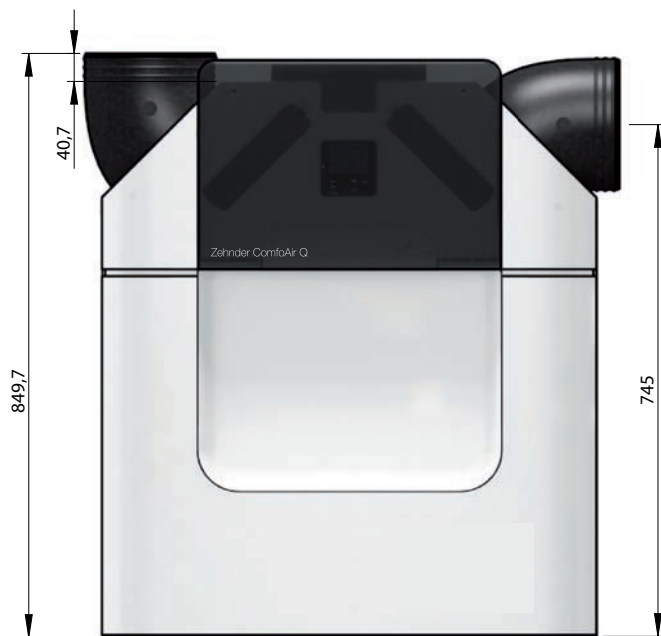
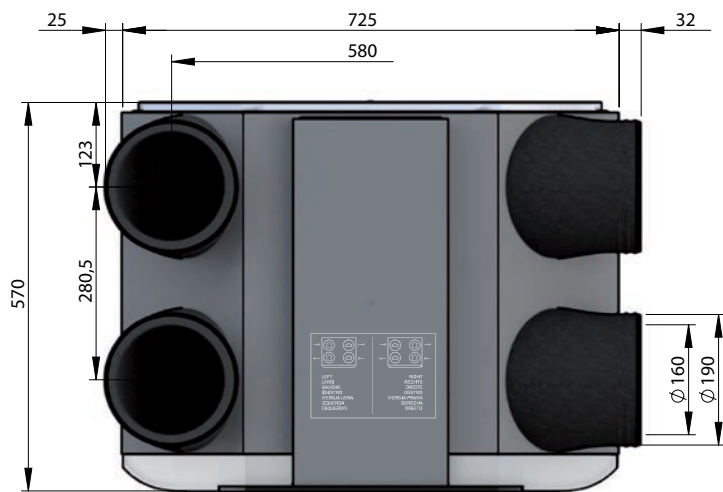

ComfoAir Q 450 / ComfoAir Q 600

